

MARVEL™
COMICS

MARVEL SUPER HEROES™

MARVEL SUPER HEROES™ & © 1995 MARVEL ENTERTAINMENT GROUP, INC. ALL RIGHTS RESERVED.

© CAPCOM CO., LTD. 1995 ALL RIGHTS RESERVED.
THIS VIDEO GAME IS PRODUCED UNDER LICENSE FROM MARVEL ENTERTAINMENT GROUP, INC.

取扱説明書

お客様各位

お 願 い

この度は、当社の製品をお買い上げ下さいまして誠にありがとうございます。

この製品は、弊社が著作権を保有しており、お客様が上映、営業できる地域は、日本国内に限定されております。

従いまして、この製品を当社の許可なく、日本国外で上映、営業することは、著作権法に違反する恐れがありますのでご注意ください。

つきましては、お客様におかれましては心情ご賢察の上、この製品が国外へ流出して、当社の著作権が侵害されることのないように格別のご理解とご協力を賜りますようお願い申し上げます。

<ご使用のまえに>

この取り扱い説明書では、本製品を正しく安全にお使い頂くためにいろいろな絵表示をしています。本書を注意深く読み、内容をご理解の上ご使用下さい。

また、いつでも見られるように大切に保管して下さい。

CAPCOM®

安全上のご注意

⚠️ ■万一異常が発生した場合

- 万一、煙が出る、変なおいがる、変な音がる、画面が映らない、音が出ない、などの異常状態になった場合は、そのままお使いにならないで下さい。
- すぐに使用を中止して、電源を切り、煙が出なくなるのを確認して、サービスセンターに修理をご依頼下さい。そのまま使用すると火災、感電を起こす恐れがあります。

⚠️ ■絶対に改造しないで下さい

- 基板を分解、改造すると火災、感電を起こす恐れがあります。

⚠️ ■ぬれた手で基板にさわらないでください

- 感電を起こす恐れがあります。

使用上のご注意

■ゲーム基板は精密な電子部品でできています。 次のようなことは故障の原因になります。

- 通風孔を布、紙などでふさぐ。
- 落としたり、ぶつけたりして本体に衝撃を与える。
- 異物をケース内に入れる。（特に液状のもの、金属物など）
- ケースを分解する。

■故障したときは？

- 基板の調子が悪いときは無理に直そうとせず、電源を確実に切り、お買い上げの販売店またはカプコンサービスセンターまで症状および状況をくわしくご連絡下さい。

※絶対に、ケースを分解しないで下さい。ケースを分解したもの、あるいはその形跡が認められたものについての修理には一切応じません。

なおくわしくは、カプコンサービスセンターまでお問い合わせください。

TEL 06-706-8105

受付日：月曜日～金曜日（祝祭日を除く）
受付時間：9:00～12:00 13:00～17:30

●配置図

端子面

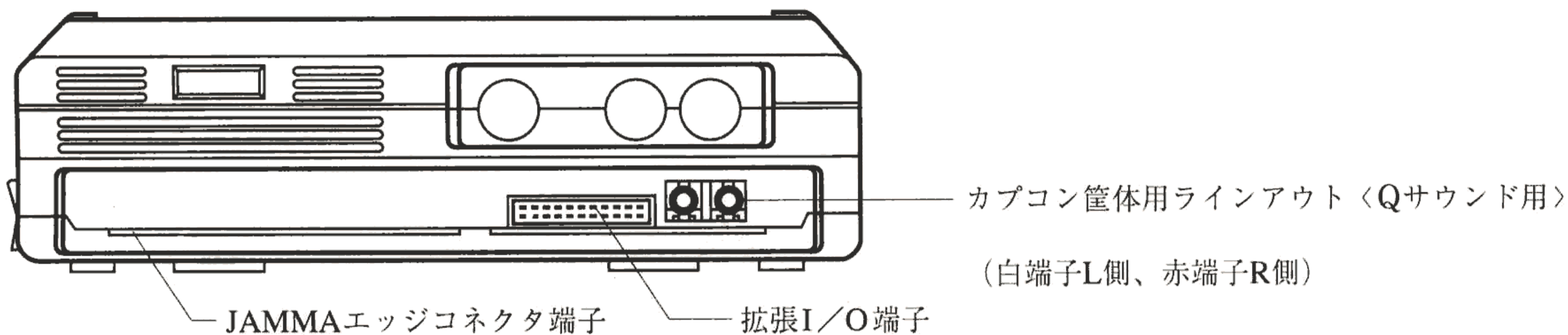

側面

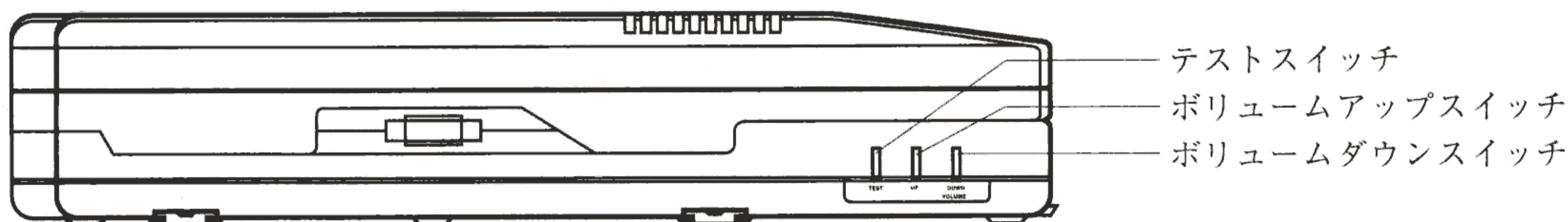

●設置の概要

○基板コネクタ

JAMMA規格

○CRTモニタ

ヨコ画面

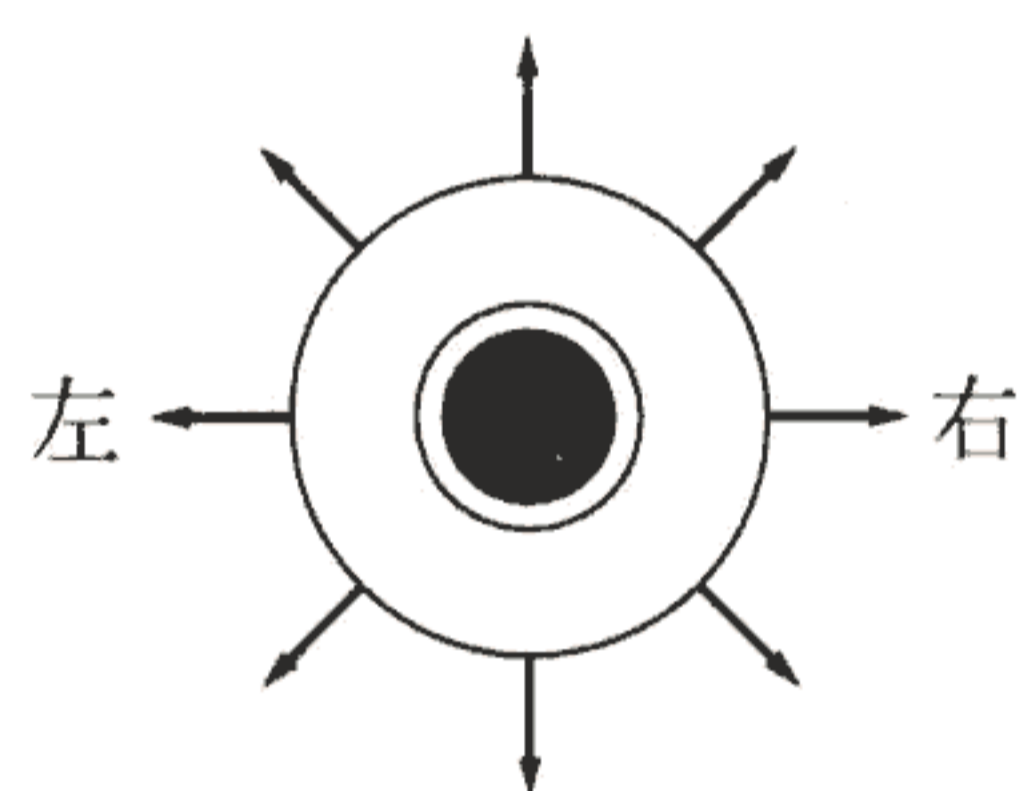

○8方向レバー

プレイヤーの上下、左右、各方向への移動

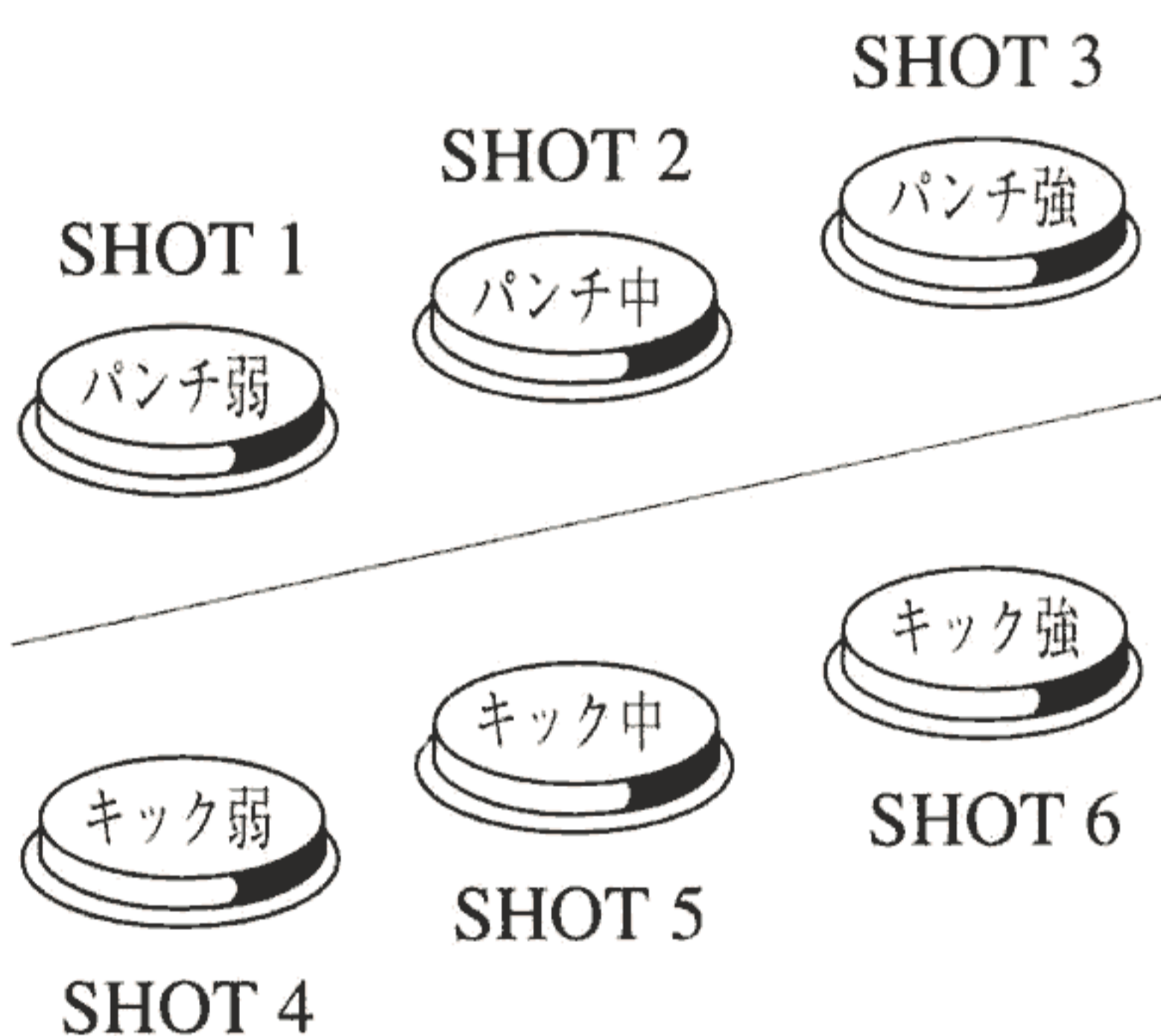

●拡張I/O端子説明

コネクタ側ピン配置



●結線図

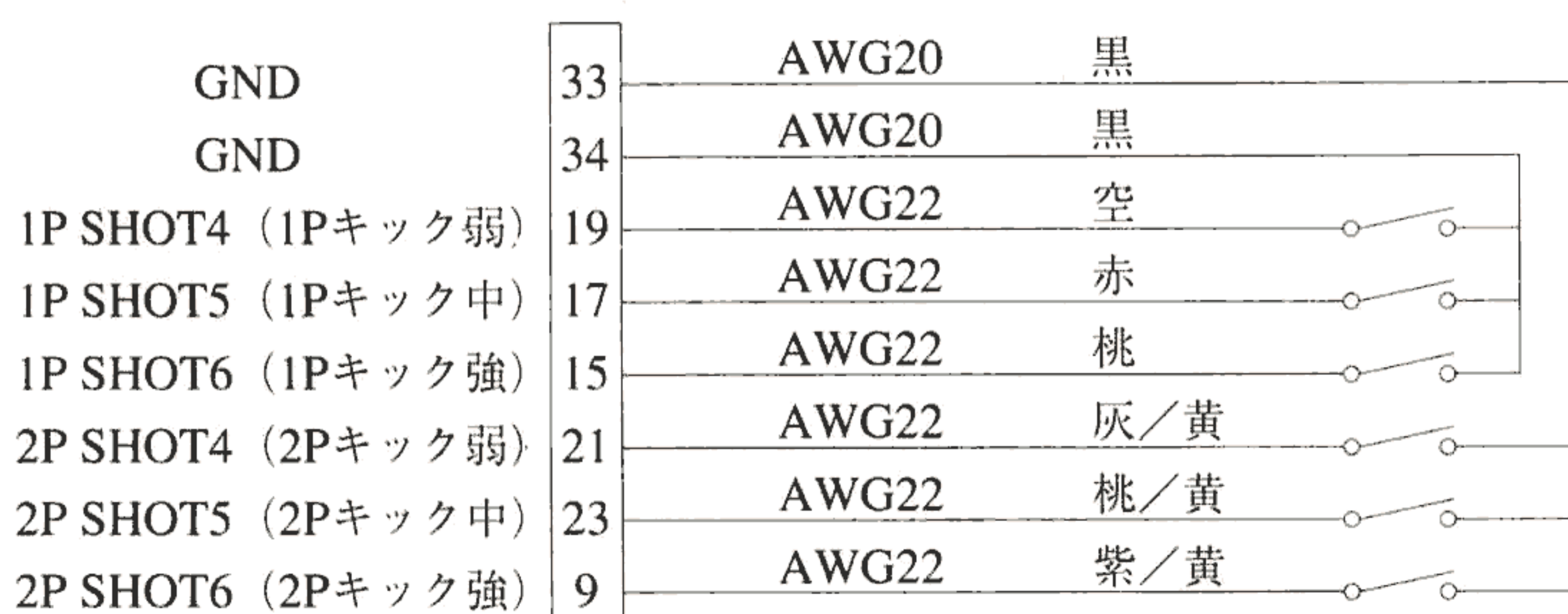

JAMMA規格

半田面		部品面	
GND	A 1	GND	
GND	B 2	GND	
+5V	C 3	+5V	
+5V	D 4	+5V	
N.C.	E 5	N.C.	
+12V	F 6	+12V	
	H 7		
N.C.	J 8	COIN COUNTER 1	
(COIN LOCK OUT 2)	K 9	(COIN LOCK OUT 1)	
SP(-)	L 10	SP(+)	
N.C.	M 11	N.C.	
VIDEO GREEN	N 12	VIDEO RED	
VIDEO SYNC	P 13	VIDEO BLUE	
SERVICE SW	R 14	VIDEO GND	
N.C.	S 15	TEST SW	
COIN SW 2	T 16	COIN SW 1	
START SW 2	U 17	START SW 1	
2P UP	V 18	1P UP	
2P DOWN	W 19	1P DOWN	
2P LEFT	X 20	1P LEFT	
2P RIGHT	Y 21	1P RIGHT	
2P SHOT 1 (2Pパンチ弱)	Z 22	1P SHOT 1 (1Pパンチ弱)	
2P SHOT 2 (2Pパンチ中)	a 23	1P SHOT 2 (1Pパンチ中)	
2P SHOT 3 (2Pパンチ強)	b 24	1P SHOT 3 (1Pパンチ強)	
N.C.	c 25	N.C.	
N.C.	d 26	N.C.	
GND	e 27	GND	
GND	f 28	GND	

●PARTS NAME

CR7E-56DA-3.96E : (HIROSE)

OR

1168-056-009 : (KEL)

テストメニューにするには？

ケース本体のテストスイッチを押して下さい。

※筐体のテストスイッチでもテストメニューになります。

1Pレバーでカーソルを合わせ、SHOT 1を押せば各種テスト画面になります。

テストメニュー

- ➔ 1) 入力テスト
- 2) 出力テスト
- 3) 音声テスト
- 4) カラーテスト
- 5) モニター歪みチェック
- 6) ゲームデータ
- 7) 設定
- 8) メモリーテスト

- 9) ゲームに戻る

1Pレバーで上下で選択、1Pショット1で決定

1) 入力テスト

レバー、ボタンなどを押して「0」→「1」になれば正常です。

2) 出力テスト

1PのSHOT 1・2・スタートボタン、2PのSHOT 1を押してコインカウンタなどが作動すれば正常です。

3) 音声テスト

レバーでサウンドを選択、1PのSHOT 1ボタンを押せば音が流れます。

基板側面のボリュームや筐体のボリュームなどで適当な大きさに調整して下さい。

4) カラーテスト

各色のカラーバーがバランスよく綺麗に表示され、背景部分が十分に黒くなるよう筐体のRGB、明るさを調整して下さい。

5) モニター歪みチェック

格子を目安にして画面サイズや画面のひずみを調整して下さい。

6) ゲームデータ

コイン関連などのデータが表示されます。

設定変更の目安にして下さい。

7) 設定

プレイ料金の設定やゲームの設定をお店に合わせて変更できます。

(詳しくは次のページをご覧ください。)

8) メモリーテスト

基板のメモリーをチェックします。(正常ならばテスト終了後、自動的にメニューに戻ります。)

「NG」のメッセージが出た場合は当社のサービスセンターまでご連絡下さい。

9) ゲームに戻る

1PのSHOT 1を押すとゲーム画面に戻ります。

※音声テストについて

基板のボリュームスイッチの内容は電源を切ってもバックアップされます。

万一、ボリューム調整が正常に行えない場合ボリュームダウンボタンを5秒以上押しつづけた後、再度調整して下さい。

設定について

このゲームではプレイ料金の設定や難易度などのゲームの状態を、レバーとボタンを使って設定することができます。

設定した状態はバックアップROMに記憶されます。

1) システム設定

クレジット、コインシューター、画面反転などシステムの設定をします。

2) ゲーム設定

難易度、ラウンド数、タイマー速度などゲームの設定をします。

3) リセット

システム設定、ゲーム設定ともに工場出荷時の状態に戻します。(初期化)

4) セーブしてテストに戻る

システム設定、ゲーム設定の状態をバックアップし、テストメニューに戻ります。

(状態記憶には2秒程度かかります。記憶中に電源を落とさないようにして下さい。)

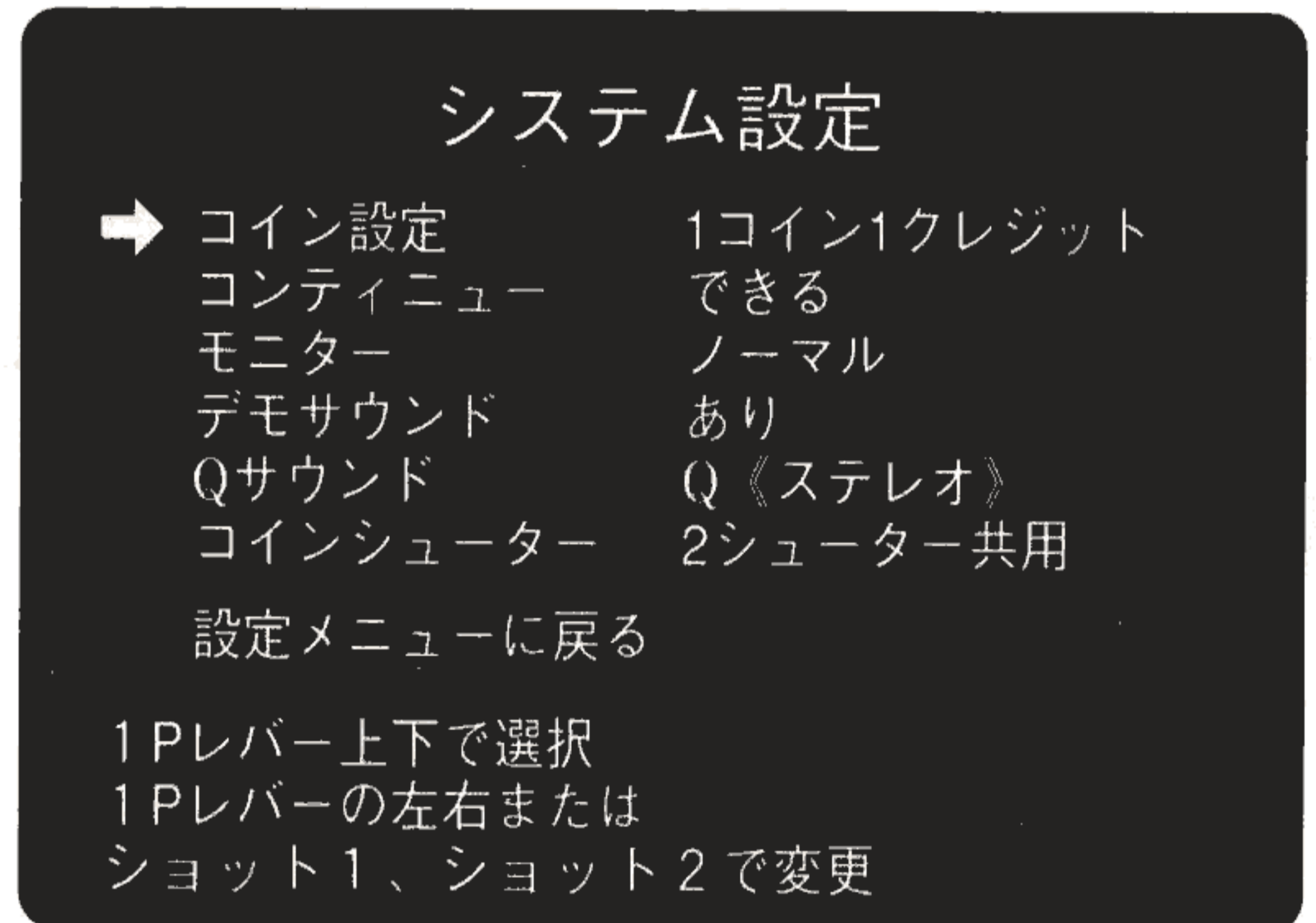
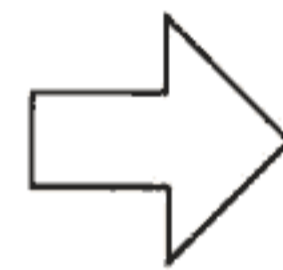
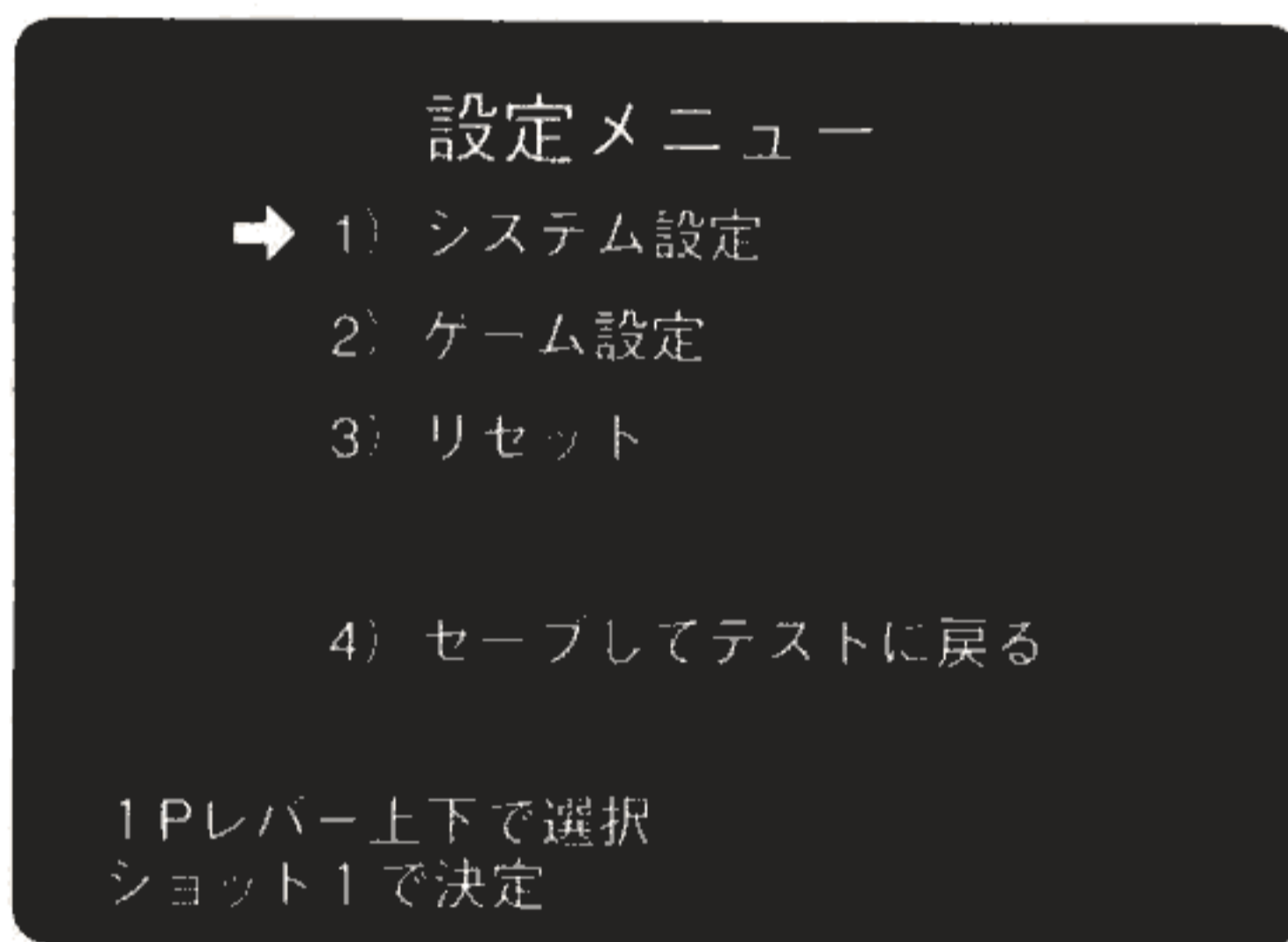

1) システム設定

①プレイ料金

1~9コイン1クレジット、1コイン1~9クレジット、2コインスタート1コインコンティニュー、フリープレイからお店に合った設定をお選び下さい。

②コンティニュー

コンティニュー(継続プレイ)出来るかどうかを設定します。

③モニター

筐体によっては画面が逆さまに表示される事があります。
この設定で画面を合わせて下さい。

④デモサウンド

集客デモ中にサウンドを鳴らすかを設定します。
入荷時は新作だとアピールする為にもぜひ「あり」に設定してください。

⑤Qサウンド

当社Qサウンド筐体をご使用の場合「Q《ステレオ》」に設定するとプレイヤーを包みこむ立体音響「Qサウンド」の効果を得る事が出来ます。それ以外の筐体の場合は「モノラル」に設定して下さい。

⑥コインシューター

ご使用の筐体に合わせて設定をして下さい。

「2シューター共用」 2つのコインシューターを1つとみなし、クレジットは共用になります。

「2シューター個別」 1P・2Pのクレジットが別になります。投入側からしかスタートできません。

「1シューター」 1シューターのための筐体の設定です。

⑦設定メニューに戻る

設定変更のメニュー画面に戻ります。

設定メニュー

- 1) システム設定
- ➔ 2) ゲーム設定
- 3) リセット
- 4) セーブしてテストに戻る

1Pレバー上下で選択
ショット1で決定

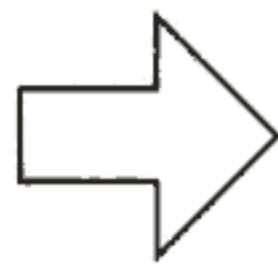

ゲーム設定

- ➔ 難易度 易・・・4・・・難
- 攻撃力 低・・・4・・・高
- タイマー 遅・・・4・・・早
- ラウンド数 2本3ラウンド
- 乱入 できる
- イベント ノーマル
- モード選択 ノーマル+ターボ

設定メニューに戻る

1Pレバー上下で選択
1Pレバーの左右または
ショット1、ショット2で変更

2) ゲーム設定

- ①難易度**
ゲームの難しさを設定します。
1～8までの8段階で数が大きくなるほど難しくなります。
- ②攻撃力**
一発あたりの攻撃力を設定します。低いと長期戦に、高いと短期戦になります。
1～8までの8段階で数が大きくなるほど攻撃力が高くなります。
- ③タイマー**
タイム表示の速度を設定します。
1～8までの8段階で数が大きくなるほどタイム表示が早く減ります。
- ④ラウンド数**
勝ち抜くのに必要なラウンド数を設定します。
通常は「2本3ラウンド」で営業し、「1本1ラウンド」「3本5ラウンド」はイベントなどでお使い下さい。
- ⑤乱入**
「できる」 プレイ中に乱入を受け付けます。
「できない」 プレイ中に乱入できなくなります。
- ⑥イベント**
大会などイベントをする時に使用します。
「ノーマル」 通常時の設定です。普通に営業するときはこれに合わせて下さい。
「1マッチ」 1クレジットで対戦できますが、1勝負で勝者も敗者もゲームオーバーとなります。
- ⑦モード選択**
「なし(ノーマルスピード)」 プレイヤーはモードを選べません。
ゲーム全体のスピードが普通のノーマルモードで固定します。
「なし(ターボスピード)」 プレイヤーはモードを選べません。
ゲーム全体のスピードが速くなるターボモードで固定します。
「ノーマル+ターボ」 ゲーム全体のスピードが速くなるターボモードをプレイヤーが選べるようになります。対戦台はこれで営業することをおすすめします。
「ノーマル+ターボ+初心者」 ターボモードに加え、1人プレイ時だけの初心者モードをプレイヤーが選べるようになります。対戦台以外ではこの設定をおすすめします。
この初心者モードに限り、乱入禁止になります。
- ⑧設定メニューに戻る**
設定変更メニューに戻ります。

設定項目

●システム設定

コイン設定	1コイン 1クレジット	1コイン 2クレジット	1コイン 3クレジット	1コイン 4クレジット
	1コイン 5クレジット	1コイン 6クレジット	1コイン 7クレジット	1コイン 8クレジット
	1コイン 9クレジット	2コイン 1クレジット	3コイン 1クレジット	4コイン 1クレジット
	5コイン 1クレジット	6コイン 1クレジット	7コイン 1クレジット	8コイン 1クレジット
	9コイン 1クレジット	2コインスタート 10コイン連続	フリープレイ	
コンティニュー	できる		できない	
モニター	ノーマル		フリップ	
デモサウンド	あり		なし	
Qサウンド	Q(ステレオ)		モノラル	
コインシューター	2シューター共用	2シューター個別	1シューター	

※は工場出荷時の設定です。

●ゲーム設定

難易度	易い 1	2	3	標準 4
	5	6	7	難しい 8
攻撃力	低い 1	2	3	標準 4
	5	6	7	高い 8
タイマー	遅い 1	2	3	標準 4
	5	6	7	早い 8
ラウンド数	1本1ラウンド	2本3ラウンド		3本5ラウンド
乱入	できる		できない	
イベント	ノーマル		1マッチ	
モード選択	なし (ノーマルスピード)	なし (ターボスピード)	ノーマル+ターボ	ノーマル+ターボ+初心者

この設定にすると乱入はできなくなります。

P.C.B.取付け参考図

1) ブラケットスタンド取り付け

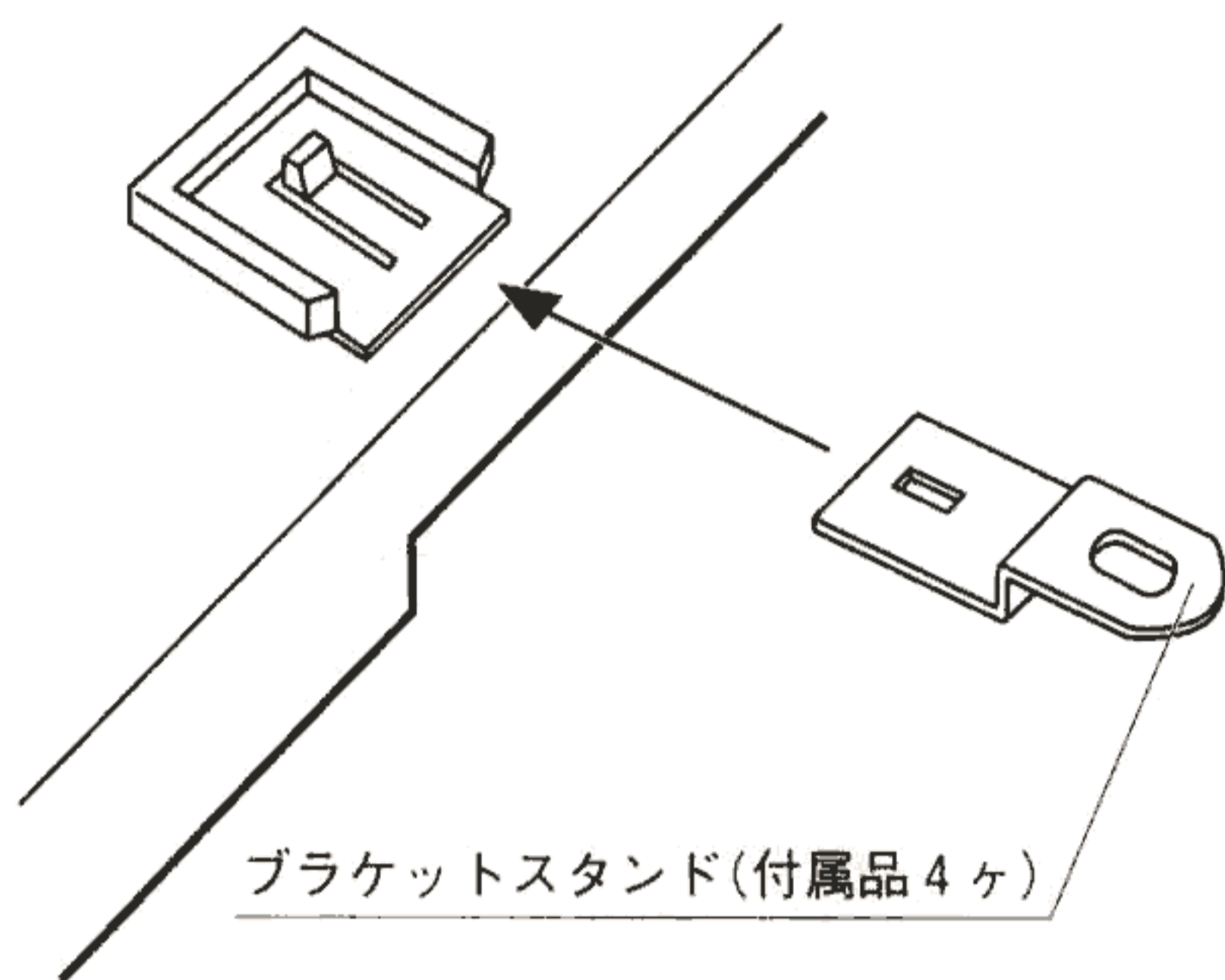

2) P.C.B.取り付け

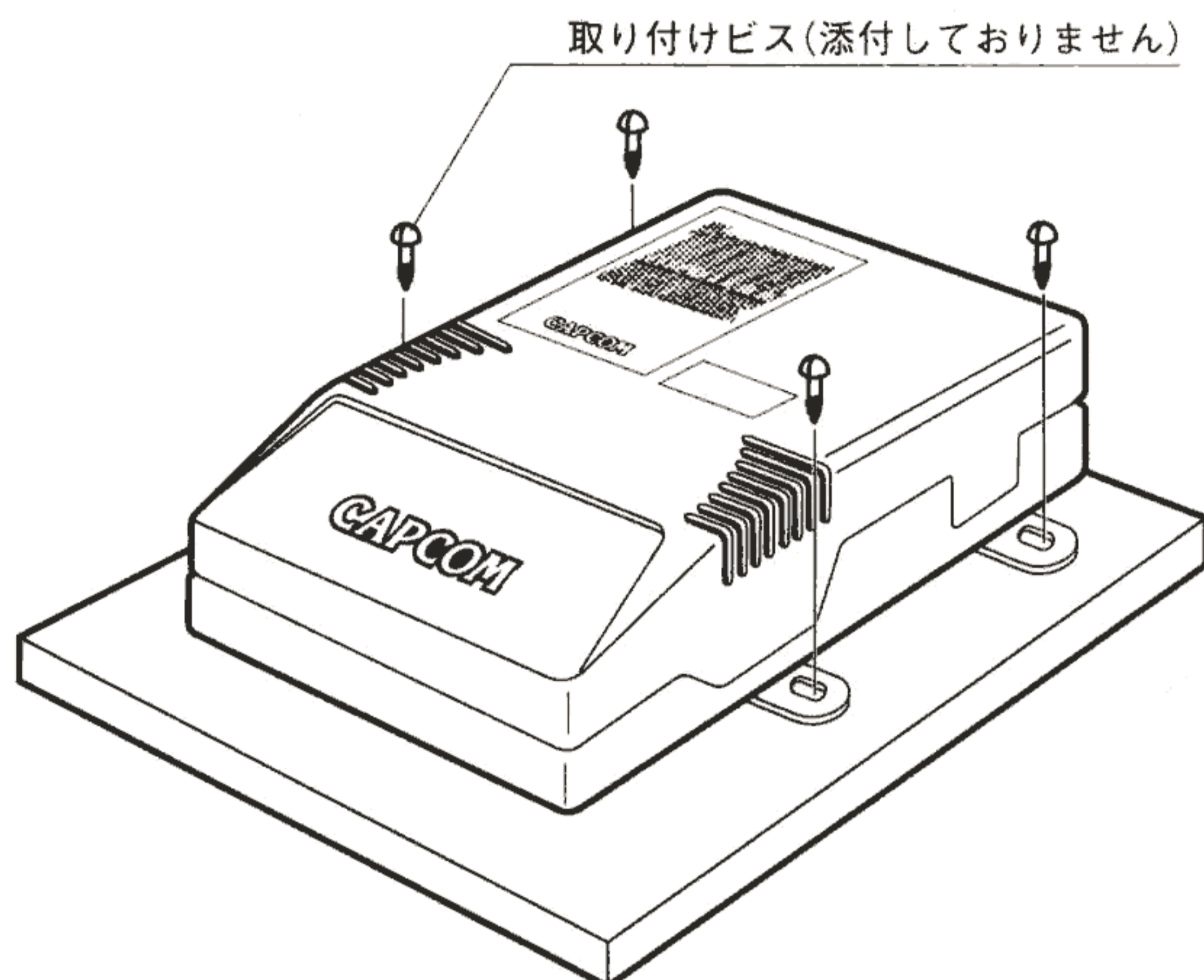

カートリッジの取り外し方

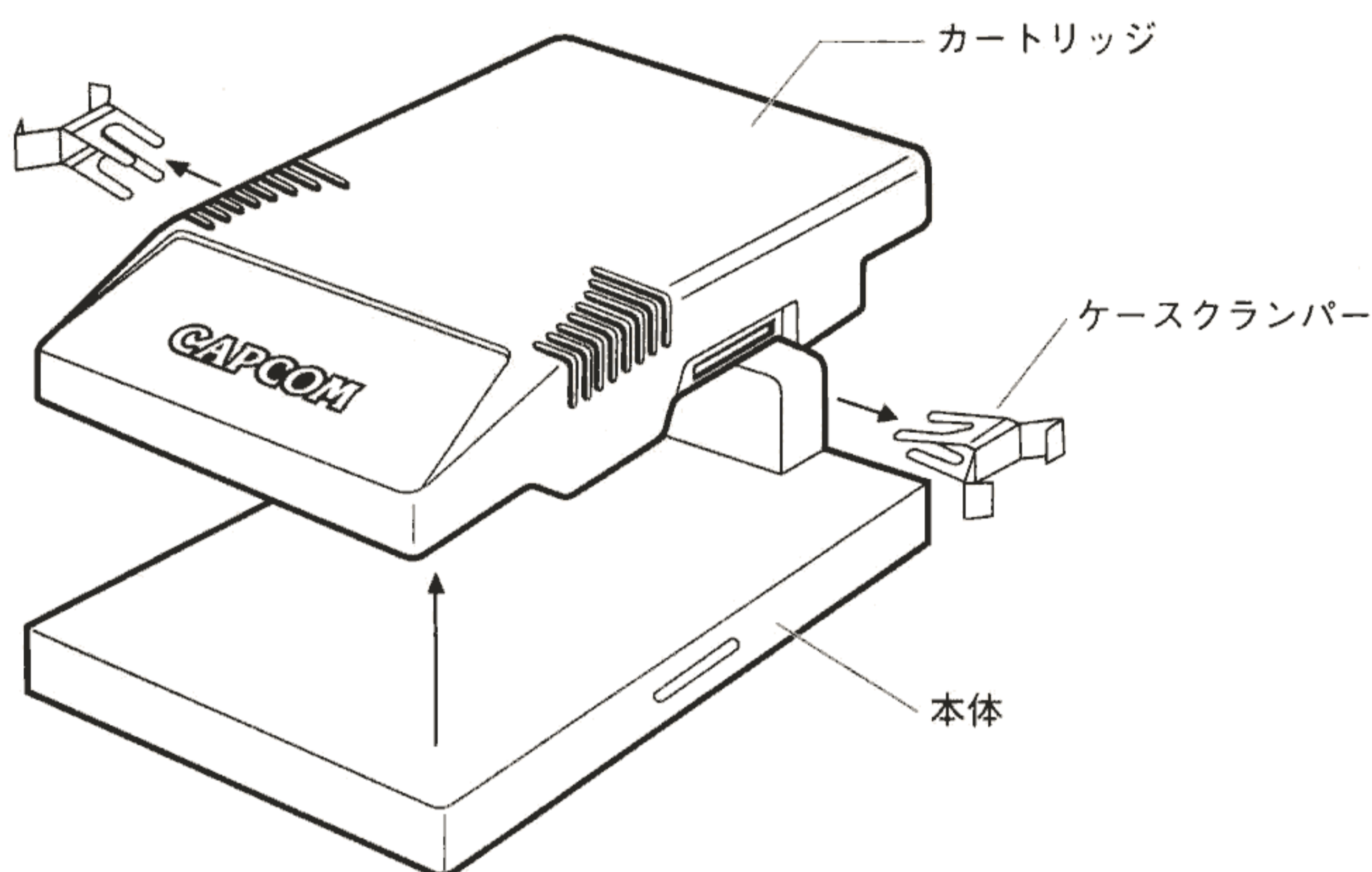

※絶対に、ケースを分解しないで下さい。
ケースを分解したもの、あるいはその形跡が認められたものについての修理には一切応じません。

※カプコンお薦め設定

「メモリーバックアップ」と「メニューの日本語表示」により設定を簡単に変更できるようにしました。
お店の状況に合わせて様々な設定をお試し下さい。

初心者用練習台

モード選択で「ノーマル+ターボ+初心者」を選ぶと1Pプレイ時のみ初心者用の「オート」を選択することができるようになります。

「オート」は格闘ゲームが得意でない方にもゲームを楽しんで頂くためのモードです。
上級者がプレイしている対戦台には初心者は乱入しにくいものです。

プレイヤーの裾野を広げるためにも対戦台だけでなく1P専用台の設置とオートモードの選択をお薦めします。

オートにすると... オートガードになり、格闘ゲームを遊ぶためのヒントを教えてください。オートモード選択中のみ乱入禁止になります。

大型筐体

大型筐体に入れ、難易度・攻撃力・タイマーなどを低めに設定すれば多少プレイ時間は延びますが一般客が付きやすくなると思います。(5本勝負もお薦めです。)

コイン設定は2コインスタート1コインコンティニューなどにしてみてはどうでしょうか？

大会

「イベント」を「1マッチ」に設定すれば勝者も敗者もゲームオーバーになるので試合が終わるたびにいちいち筐体の電源を落とす必要がありません。もちろん「フリープレイ」設定も付いています。

WARNING

This game is for use in Japan only.
Sales, export or operation outside this country may be construed as copyright and trademark infringement and is strictly prohibited.

Violators are subject to severe penalties and will be prosecuted to the full extent of the law.

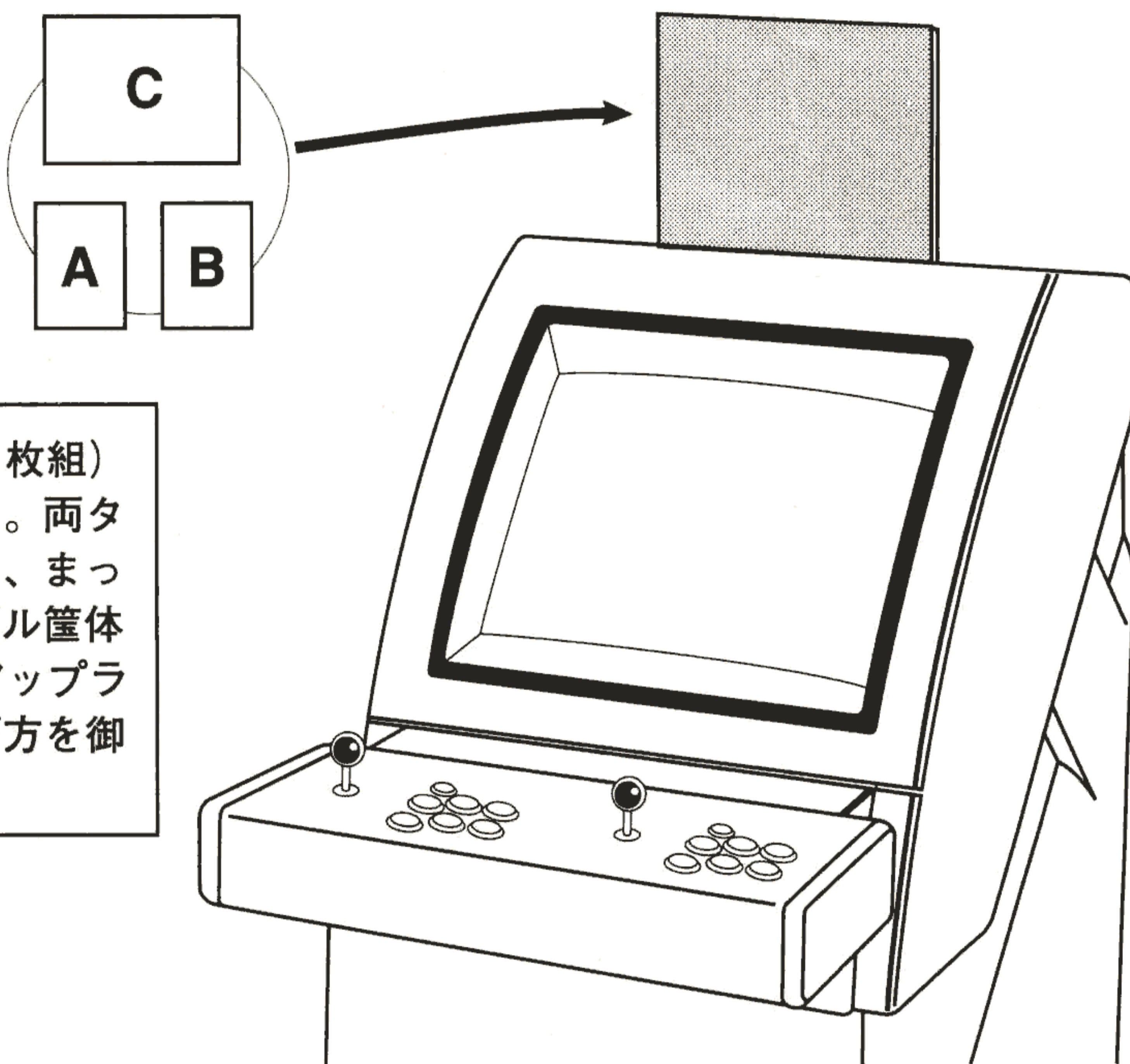

遊び方には、A・Bタイプ(2枚組)とCタイプ(1枚)があります。両タイプとも内容に関しましては、まったく同じものですのでテーブル筐体ならA・Bタイプのものを、アップライト筐体ならCタイプの遊び方を御使用下さい。

株式会社 カレコ

AM国内販売部	本 社	〒540 大阪市中央区平野町3丁目1番3号 TEL(06) 920-3633 FAX(06) 920-5133
	東京支店	〒163-02 東京都新宿区西新宿2丁目6番1号 (新宿住友ビル43階) TEL(03)3340-0730 FAX(03)3340-0701
レンタル営業部		〒540 大阪市中央区平野町3丁目1番3号 TEL(06) 920-3631 FAX(06) 920-3632
平野事業所	サービスセンター	〒547 大阪市平野区瓜破南1丁目4番35号 TEL(06) 706-8105 FAX(06) 706-8113