

Amstrad

# Mega PC

SEGA

MEGA DRIVE

ARCADE GRAPHICS & SOUND. NEW DIMENSIONS IN GAME PLAY.





The products described in this manual and products for use with it are subject to continuous development and improvement.

This manual is provided to you free of charge and is intended only to assist the reader in the use of the product. The information contained in this manual and literature provided with the product is given by AMSTRAD in good faith but may contain errors.

AMSTRAD MAKES NO REPRESENTATION OR WARRANTY AND ACCEPTS NO CONDITIONS OF ANY KIND, EITHER EXPRESS OR IMPLIED, INCLUDING, BUT NOT LIMITED TO, THE IMPLIED WARRANTIES OF MERCHANTABILITY OR FITNESS FOR A PARTICULAR PURPOSE AND AMSTRAD ACCEPTS NO LIABILITY FOR ANY LOSS OR DAMAGE ARISING FROM THE USE OF ANY INFORMATION PROVIDED OR OMITTED.

This manual may include technical inaccuracies or typographical errors. Changes are periodically made to the information contained herein; these changes will be incorporated in new editions of the publication. AMSTRAD may make improvements and/or changes in the product(s) and/or the program(s) described in this publication at any time but does not undertake to notify customers of these changes.

The products referred to herein are not designed and should not be used for, or in connection with, life critical functions or any activity in which an error or a fault may result in physical damage or injury to person(s) and AMSTRAD does not authorise such use.

You must carefully read these instructions and all other literature provided with the product, including the Guarantee Card, prior to operation.

### **IMPORTANT**

The terms and instructions, contained in the Guarantee Card provided with the product, must be strictly complied with.

### **EXCLUSIONS OF CONSEQUENTIAL LOSS**

IN ANY EVENT, AMSTRAD ACCEPTS NO LIABILITY FOR ANY CONSEQUENTIAL LOSS OR DAMAGE ARISING FROM THE USE OF THIS MANUAL OR PRODUCTS USED WITH IT OR ANY INFORMATION PROVIDED IN OR OMITTED FROM THIS MANUAL INCLUDING, BUT NOT LIMITED TO, ECONOMIC OR FINANCIAL LOSS, DAMAGE TO PERIPHERAL EQUIPMENT OR PRODUCTS, LOSS OF USE, PRODUCTIVITY OR TIME.

NOTHING IN THIS DOCUMENT IS INTENDED TO EXCLUDE OR RESTRICT ANY OF THE CONSUMER'S MINIMUM STATUTORY RIGHTS, THE LIABILITY OF AMSTRAD FOR DEATH OR PERSONAL INJURY CAUSED BY AMSTRAD'S NEGLIGENCE OR AMSTRAD'S STATUTORY PRODUCT LIABILITY.

Neither the whole nor any part of the information contained herein, nor the products described in this manual may be adapted or reproduced in any material form except with the prior written approval of AMSTRAD plc.

Published by AMSTRAD plc  
First published August 1992

Written by Bob Hopkins  
Typeset by Janet Kiddier

MS-DOS is a registered trademark of Microsoft Corporation.

IBM is a registered trademark of International Business Machines Corporation.

AMSTRAD is the registered trademark and both Amstrad PC7386SX and MegaPC are trademarks of AMSTRAD plc.

Mega Drive is a trademark of Sega Enterprises, Ltd.

The MegaPC is manufactured and sold by Amstrad under the licence of Sega Enterprises, Ltd.

Unauthorized use of the name or logo AMSTRAD is strictly forbidden.

Copyright 1992 AMSTRAD plc, ENGLAND. All rights reserved.

# Introduction

This PC is based on the Amstrad PC7386SX computer, using an 80386sx processor. It has 1Mb of RAM (expandable on-board to 16Mb), and a VGA controller capable of 640 x 480 resolution with 16 colours.

In addition to these standard PC functions, the PC also supports the extended sound features of the Adlib sound synthesizer, and has a built-in dual analog joystick port.

But it is the last major feature which makes this machine unique in the PC world. That is the ability to play not only PC-based games, but also the highly successful arcade-based games in the Sega 16-Bit Mega Drive cartridge format. *That makes yours a very MegaPC!!*

## System Overview

Inside your MegaPC total system carton you will find three other packages:

1. MegaPC System Unit
2. MegaPC 14" VGA Colour Monitor
3. Keyboard

If any item is missing, please contact your dealer.

## MegaPC System Carton

When you unpack the system unit, you should find the following items inside:

- \* A MegaPC System Unit
- \* an analog joystick
- \* a Mega Drive game control pad
- \* a mouse
- \* this user instruction manual!

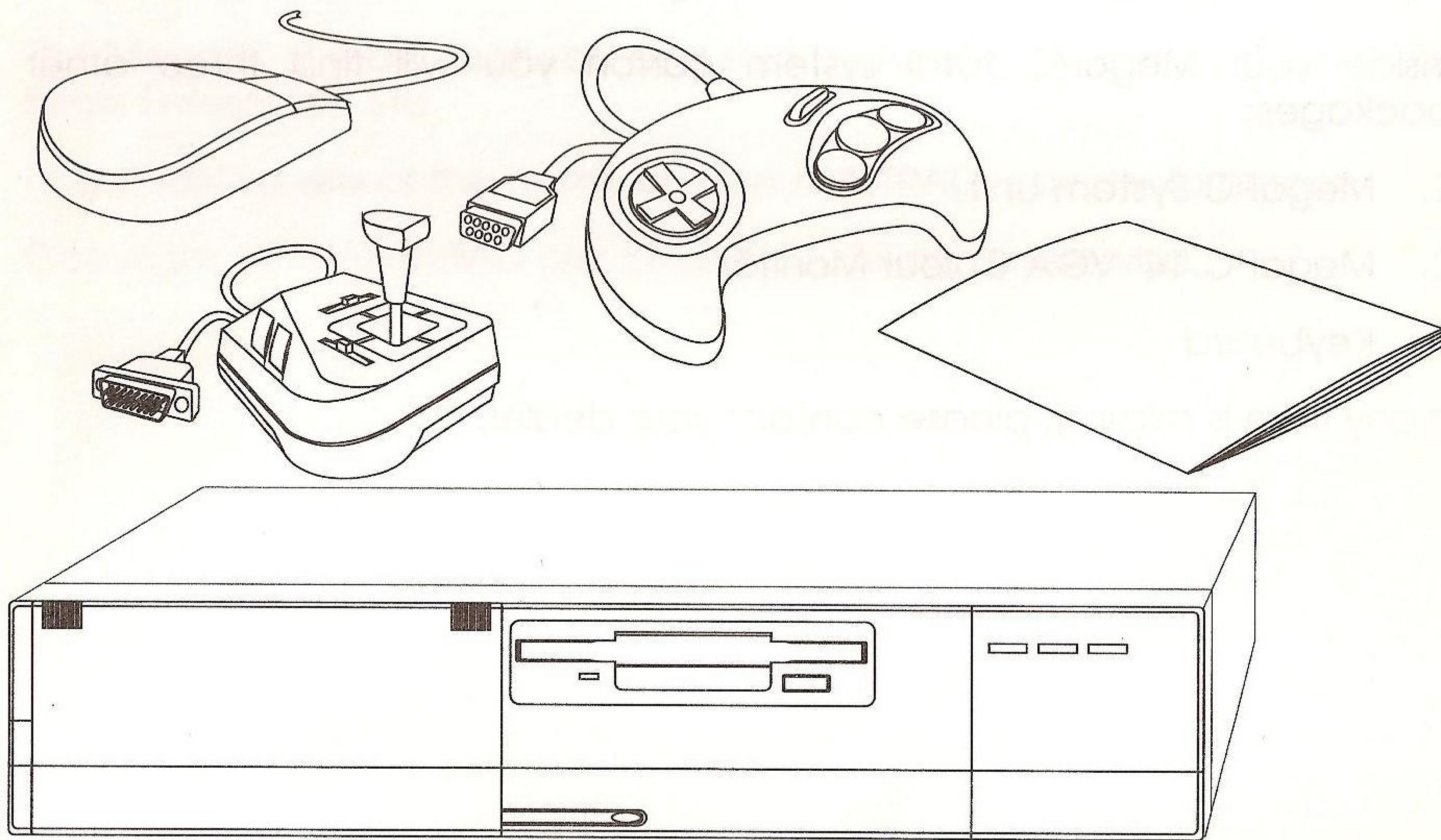

## MegaPC Monitor Carton

Inside this carton you will find the following:

- \* a 14" colour VGA Dual Sync Monitor with built-in stereo speakers
- \* an instruction booklet

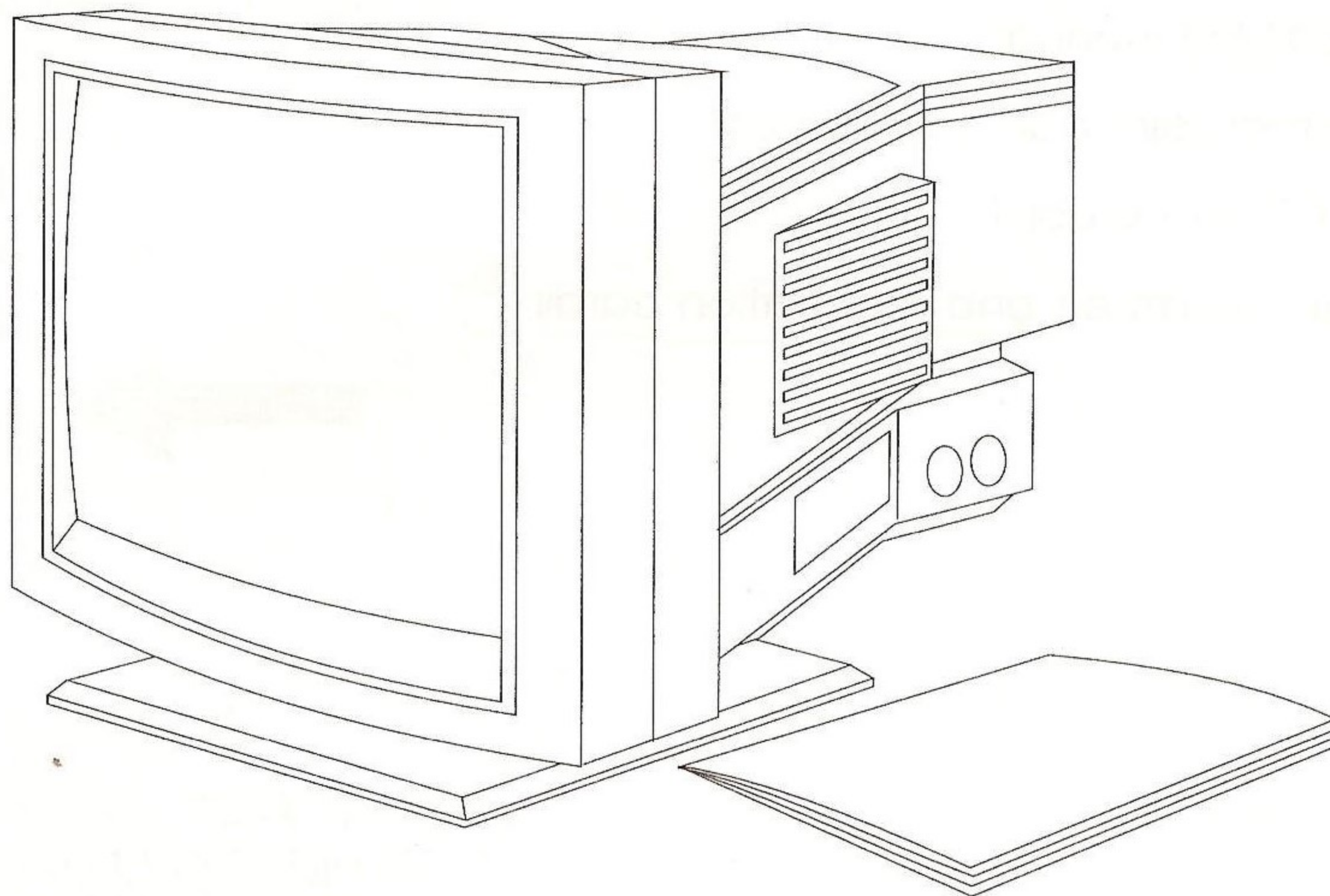

GB

## Keyboard Carton

In this carton you will find:

- \* a PS/2 style keyboard
- \* a PC7386SX user manual
- \* three DOS 5.0 diskettes
- \* a DOS 5.0 manual
- \* Counterpoint disk and manual
- \* an AC mains cord
- \* your guarantee and registration cards

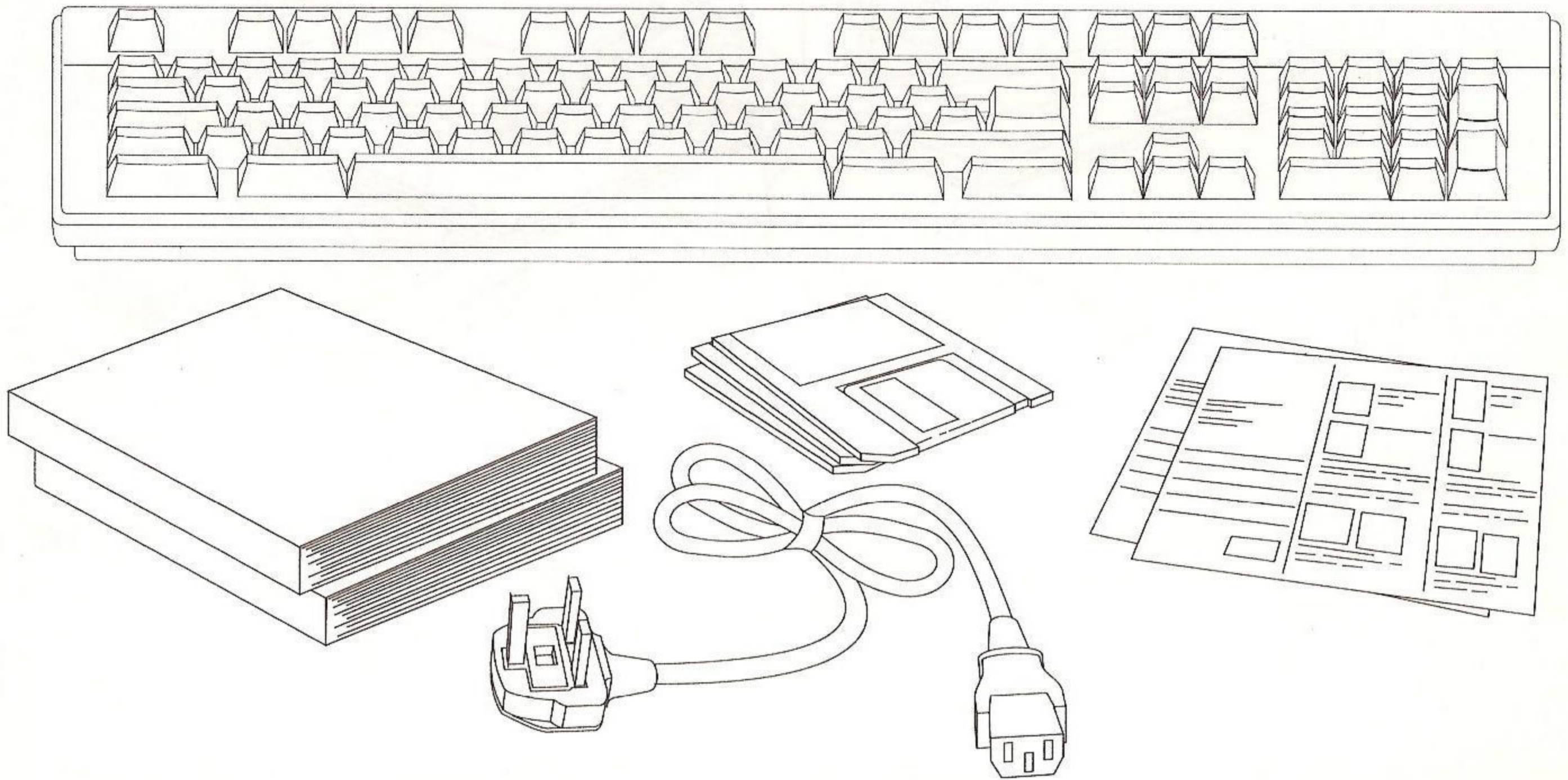



# System Description

The MegaPC system consists of two different sub-systems, each with its own processor. The PC is based around an 80386sx and the Mega Drive around a 68000. Only one system is enabled at any one time, depending on the position of the sliding front panel of the machine, ie.

- \* When the door is to the left exposing the floppy disk drive, the machine is in PC mode:

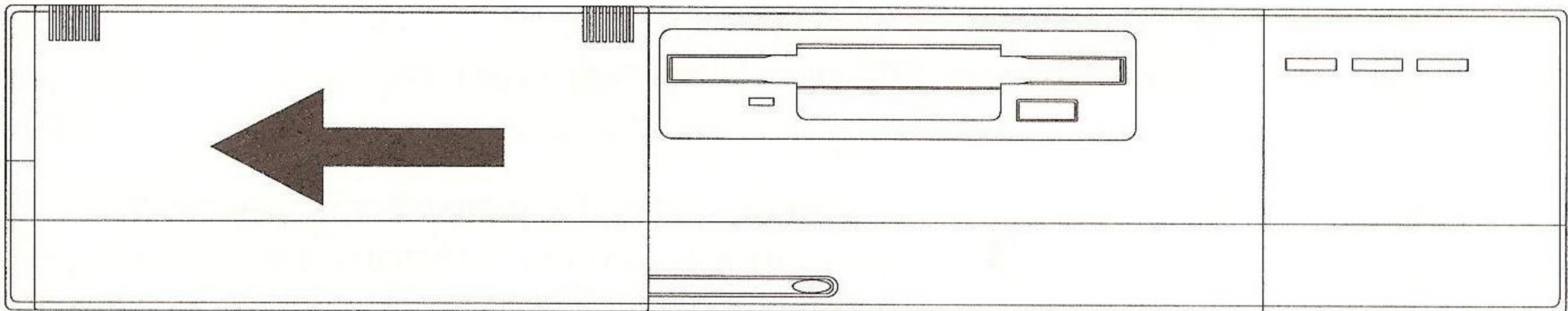

- \* When the door is positioned to the right and the cartridge slot exposed the Mega Drive is ready for activation.

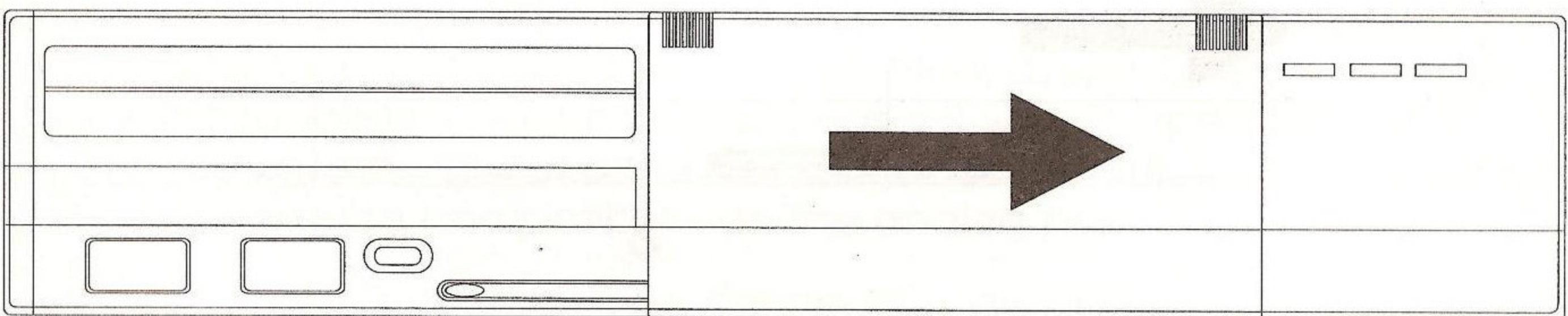

# System Connections and Parts Descriptions

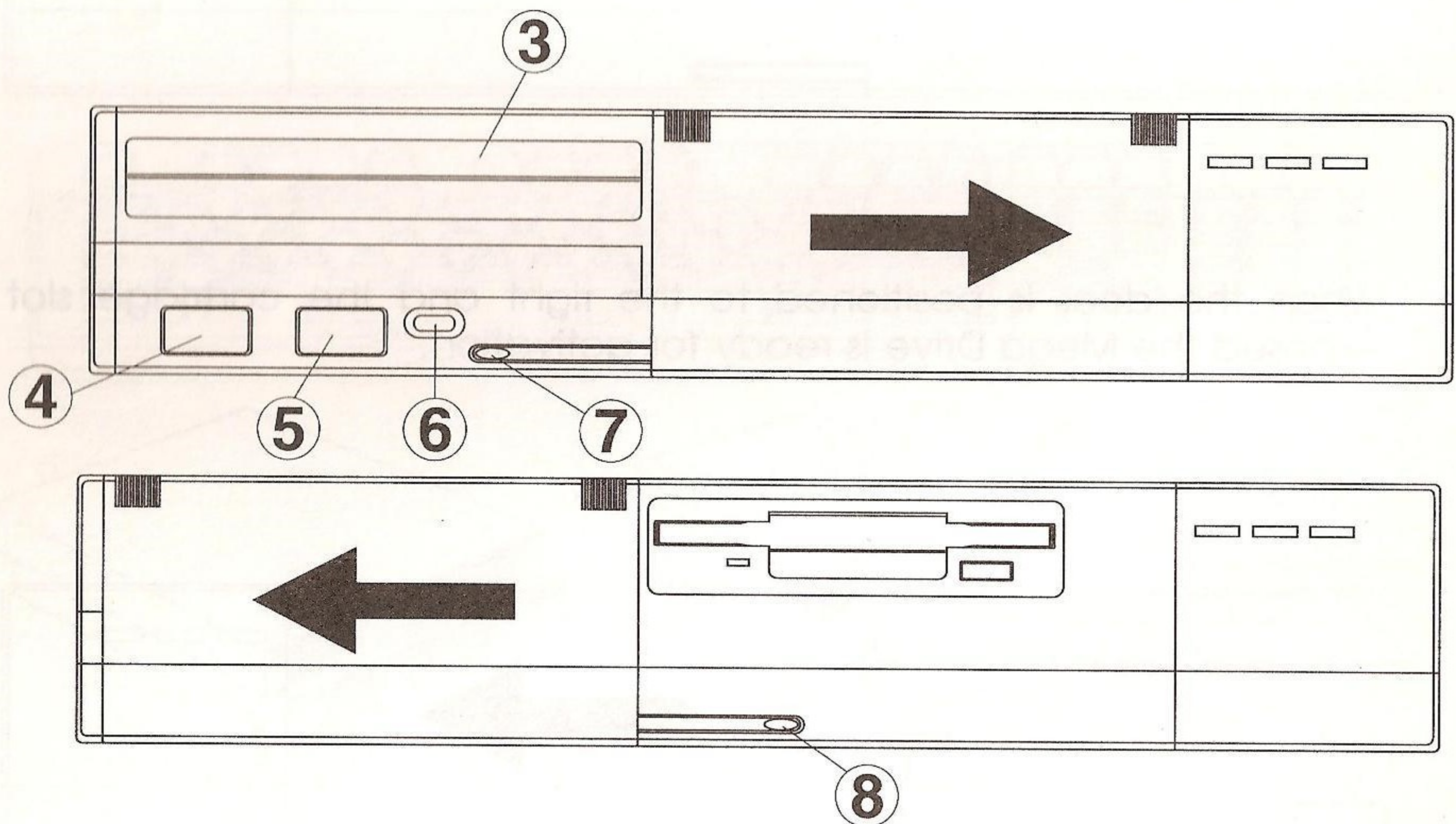
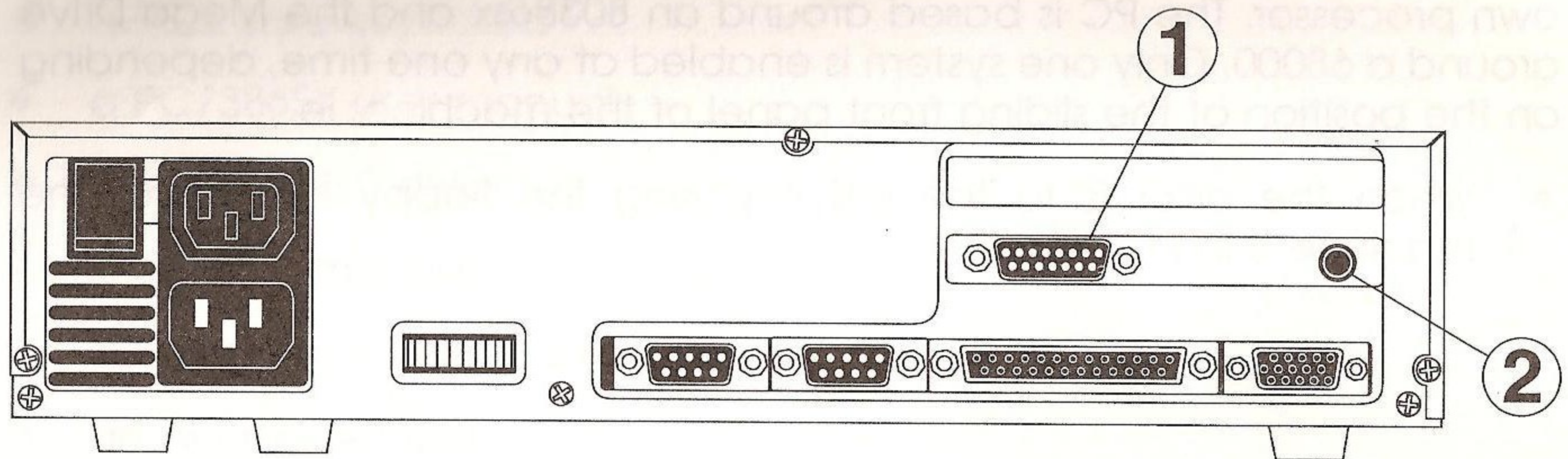

- 1 PC Analog Joystick Port
- 2 Stereo Headphone Socket
- 3 Cartridge slot
- 4 Megadrive Controller #1

- 5 Megadrive Controller #2
- 6 Megadrive reset
- 7 Megadrive volume
- 8 PC soundcard volume

You will probably need to refer to the PC7386SX user manual for instructions on how to connect up the different elements of your MegaPC system, before you are able to setup and initialise the PC. See Chapter 3 of the PC7386SX User Manual (in the keyboard carton).

# PC Operation Mode

Operation in this mode is exactly as for a normal PC and is described fully in the PC7386SX user manual. The only part of the hardware not described in the PC manual relates to the extra PC sound system and games port facilities.

## PC Sound System

The range of sounds available from the PC's own internal speaker is without a doubt very limited. Your MegaPC, though, has a built-in digital FM sound synthesizer (Adlib soundcard compatible) which allows you access to a whole new dimension in PC generated music and sound effects.

The speakers for listening to the sounds produced by your MegaPC are built into your monitor, so there's no need for any trailing wires or loose speakers. If you need a little more privacy, there is a headphone socket at the rear of the machine for you to use. This will disable the monitor speakers. The synthesizer sound volume is controlled by the slider at the front of the machine. The PC speaker has its own independent volume control.

## Joystick/Games Port

The 15-way D-Type connector accepts any of the wide range of industry standard analog joysticks currently available. The joystick supplied with your machine is precise and smooth in action, as well as easy to hold and use. A digital joystick (which normally has a 9-way D-type connector) only has up, down, left, right and the four diagonals, but there are digital types available that are compatible with the analog port.

Although there is only the one connection available at the rear of the machine, it is possible to play dual joystick games by using a special splitter cable. Contact your dealer to find out details of where you can buy a ready-made cable.

## Other Notes

For all other points referring to the PC, please refer to the PC7386SX user manual included in the keyboard pack. When reading this manual please bear in mind that the sliding front panel must be fully engaged to the left,

and that any front or rear view drawings of the standard PC7386SX will be different to that of your own MegaPC.

Also note that when the machine is switched to Mega Drive mode by sliding the front panel fully to the right, the PC will continue to operate, and run whatever software was being run at that time. Only the PC video is disabled.

GB

# Mega Drive Operation

Once the sliding front panel is pushed fully to the right, the cartridge slot and Mega Drive control pad connections become exposed. The monitor display should become blank. The Mega Drive is now sitting in standby mode ready for activation.

1. First connect your control pad to the left port marked "Control Pad 1".
2. Ensure the volume is set to a low level, using the Mega Drive Volume Control.
3. Take a cartridge and align it the correct way around with respect to the drawing on the split cartridge doors.
4. Push the gold edge connector side of the cartridge carefully in between the split doors until you can feel it locate on the mating connector, then firmly push the cartridge all the way in.

(Note: for the first few insertions this may feel a bit tight.)

5. There is a switch to detect when the cartridge is pushed fully home, and after a short delay it will instruct the Mega Drive to come out of standby mode into full operation.
6. The game you have inserted should now run. Follow the software instructions to play.
7. If the game does not start, check the following:
  - \* Is the cartridge pushed fully and squarely into the machine?
  - \* Is the cartridge the right way up?
  - \* Is it a genuine Sega 16-bit Mega Drive Cartridge?
  - \* If all of the above are OK, try briefly pushing the Mega Drive Reset button.
8. To remove the cartridge, simply take hold of the exposed rear edge, and gently pull. The action of removing the cartridge will put the Mega Drive back into its standby mode.
9. You can now either insert a different game, or slid the door back to the left and return to PC mode (after removing control pad connectors).

# Mega Drive Upgrades and Peripherals

The facility exists on all stand-alone Sega Mega Drives to add certain peripherals to the machine via an expansion connector, e.g. CD-ROM Drives. For complete compatibility this connection port has been included on your Amstrad MegaPC. Just below the cartridge doors there is a removable plastic cover, behind which is the expansion connector.

**CAUTION:** DO NOT REMOVE THIS COVER UNLESS THE POWER IS REMOVED AND YOU ARE GOING TO USE THE CONNECTION. THE CONNECTIONS WHICH BECOME EXPOSED ARE SENSITIVE TO STATIC ELECTRICITY.

To connect between the MegaPC and the peripheral, you will need an 'Interface Cable' and a 'Peripheral Control Cartridge'. Please contact your dealer for details about supply of these parts.

If you already have the necessary parts then apply the following procedure for connection and use:

1. Ensure that the power is disconnected from both the MegaPC and the peripheral.
2. Connect the interface cable between the units, making sure that the connectors are fully connected and the right way round.
3. Connect up any other equipment to the PC or the peripheral that may be required.
4. Turn on the MegaPC, and then the peripheral. With the MegaPC in MegaDrive standby mode, insert the Control Cartridge. The system should activate as normal (after a short delay), but will run with the peripheral equipment.
5. When you have finished using the system, remove the cartridge, and then the power from the peripheral device.

Les produits décrits dans ce manuel peuvent être techniquement améliorés et modifiés sans avis préalable.

Ce manuel est fourni gratuitement et est destiné à faciliter l'utilisation du produit. Les informations contenues dans cet ouvrage et les documents contenus dans le carton sont données en bonne foi par AMSTRAD mais peuvent contenir des erreurs.

AMSTRAD ne pourra être tenu pour responsable de toute perte ou dommage qui pourrait résulter de l'utilisation de ces informations, renseignements, des erreurs ou omissions de ce manuel, ainsi que de toutes utilisations impropres du produit. Veuillez lire attentivement ces instructions et toutes autres notes fournies avec le produit, y compris la carte de garantie.

Ce manuel peut comporter des imprécisions techniques et des erreurs typographiques. Les modifications éventuelles seront indiquées dans les futures éditions de ce manuel. AMSTRAD peut améliorer et/ou modifier le(s) produit(s) et/ou le(s) programme(s) décrit(s) dans cette publication à tout moment mais ne s'engage pas à notifier ces changements aux consommateurs.

Les produits décrits dans cet ouvrage ne sont pas conçus et ne doivent pas être utilisés pour toute activité critique dans laquelle une erreur provoquerait une blessure ou un dommage physique. AMSTRAD n'autorise pas ce type d'utilisation.

### **Important**

Il est impératif de se conformer aux termes de la carte de garantie fournie avec l'appareil.

### **Limitations**

EN AUCUN CAS AMSTRAD NE SERA RESPONSABLE POUR TOUT DOMMAGE QUI POURRAIT RESULTER DE L'UTILISATION DU MATERIEL, D'UNE DEFECTUOSITE DU PRODUIT OU DE TOUTE INFORMATION FOURNIE, Y COMPRIS TOUTE PERTE DE PROFIT, PERTE ECONOMIQUE OU AUTRES CONSEQUENCES DIRECTES OU INDIRECTES.

Aucun passage de ce document n'est conçu pour restreindre les droits les plus élémentaires des consommateurs, ni la responsabilité d'Amstrad en cas de décès ou de blessure causés par la négligence d'Amstrad, ni la fiabilité la plus élémentaire du produit.

Ni l'information, ni le produit décrits dans ce manuel, ne peuvent être modifiés ou reproduits totalement ou partiellement, sans l'accord préalable d'AMSTRAD International S.A.

Publié par AMSTRAD plc  
Première publication Août 1992

Ecrit par Bob Hopkins  
Mis en page par Janet Kiddier

MS-DOS est une marque déposée par Microsoft Corporation.

IBM est une marque déposée par International Business Machine Corporation.

AMSTRAD est une marque déposée. Amstrad PC7386SX et MegaPC sont des marques déposées par AMSTRAD plc.

Mega Drive est une marque déposée par Sega Enterprise, Ltd.

Le MegaPC est fabriqué et vendu par AMSTRAD sous licence de Sega Enterprise, Ltd.

L'emploi de la marque ou du nom AMSTRAD sans autorisation préalable est strictement interdit.

Copyright 1992, AMSTRAD plc



# Introduction

Ce PC est basé sur un ordinateur Amstrad PC7386SX. Il comporte 1 Mo de mémoire vive (extensible à 16 Mo sur carte mère), et un adaptateur VGA capable de d'une résolution de 640 x 480 en 16 couleurs.

En plus de ces fonctions de PC standard, cette machine supporte également les possibilités sonores étendues du synthétiseur de sons Adlib. Il est également équipé de deux ports joystick analogiques.

Mais la dernière caractéristique majeure de cette machine la rend unique dans le monde des PC. Elle ne se contente pas, en effet, de lire les disquettes de jeux classiques des PC, elle accepte également les cartouches basées sur les jeux d'arcades et destinées à la très populaire console Sega 16-bit Mega Drive. *Cela vous donne un MegaPC !!*

## Description du système

Trois cartons se trouvent dans l'emballage de votre MegaPC. Ils contiennent :

1. L'unité centrale MegaPC
2. L'écran couleur VGA MegaPC 14"
3. Le clavier

Si un de ces éléments est manquant, consultez votre revendeur.

## Carton de l'unité centrale MegaPC

Lorsque vous déballez l'unité centrale, vous trouvez les éléments suivants:

- \* L'unité centrale MegaPC
- \* Un joystick analogique
- \* Une manette de jeu pour Mega Drive
- \* Une souris
- \* Ce manuel d'utilisation

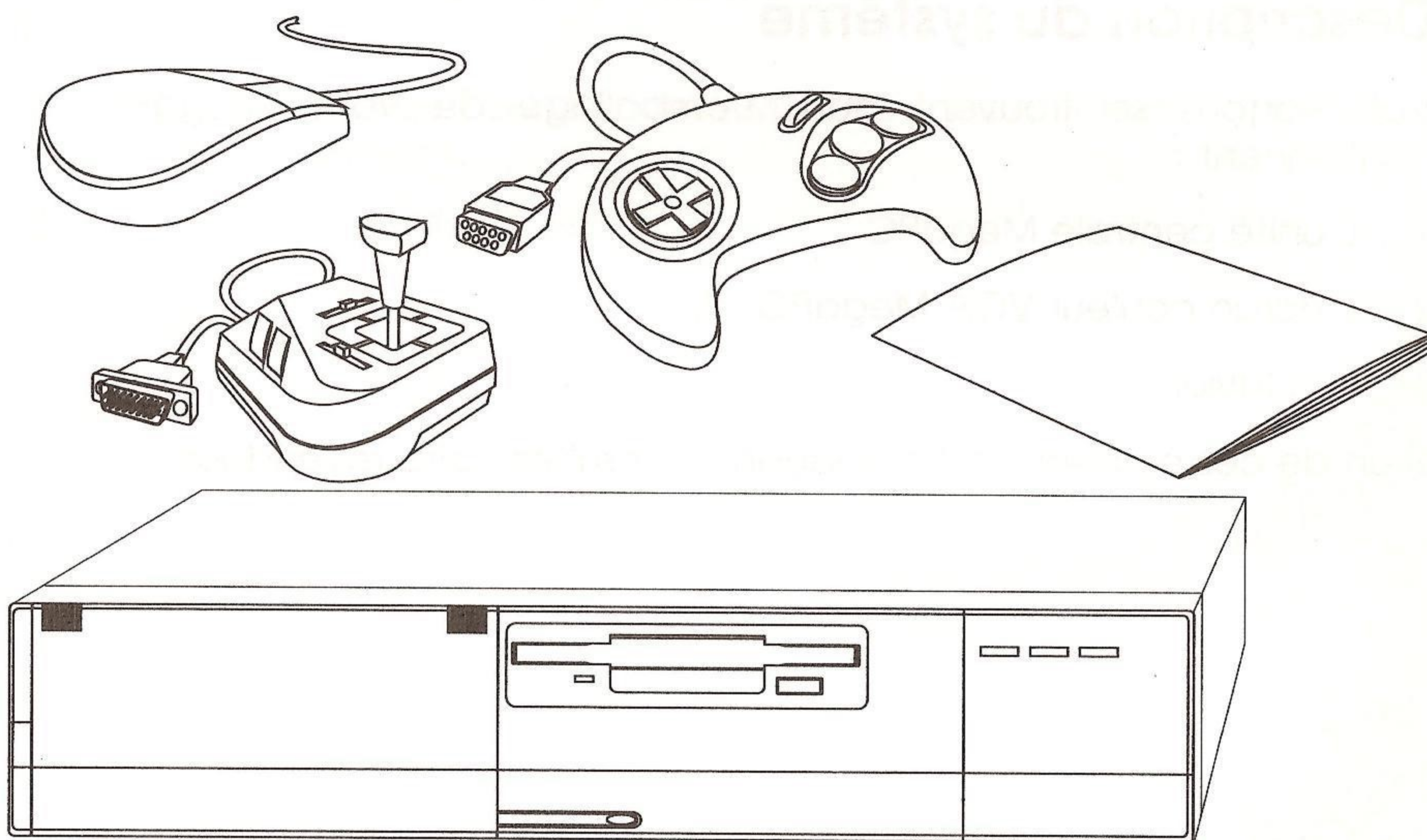

## Carton du moniteur MegaPC

Les éléments suivants sont contenus dans ce carton :

- \* Un moniteur VGA couleur Dual Sync 14" avec hauts parleurs stéréo intégrés
- \* Un livret d'instructions

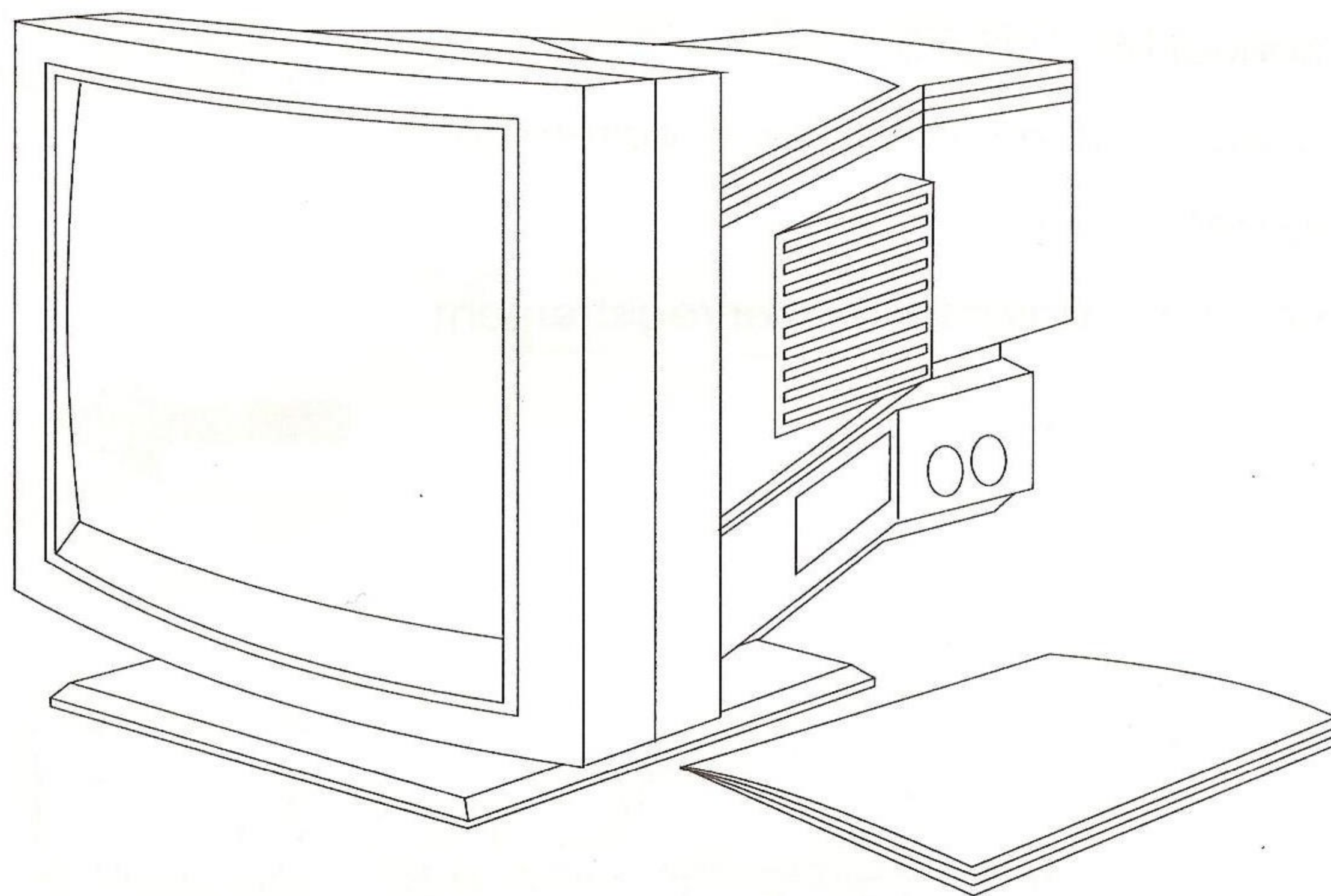

FR

## Carton du clavier

Ce carton contient:

- \* Un clavier de type PS/2
- \* Le manuel d'utilisation du PC7386SX
- \* Trois disquettes MS-DOS 5.0
- \* Un manuel MS-DOS 5.0
- \* La disquette et le manuel de Counterpoint
- \* Un cordon secteur
- \* Vos cartes de garantie et d'enregistrement

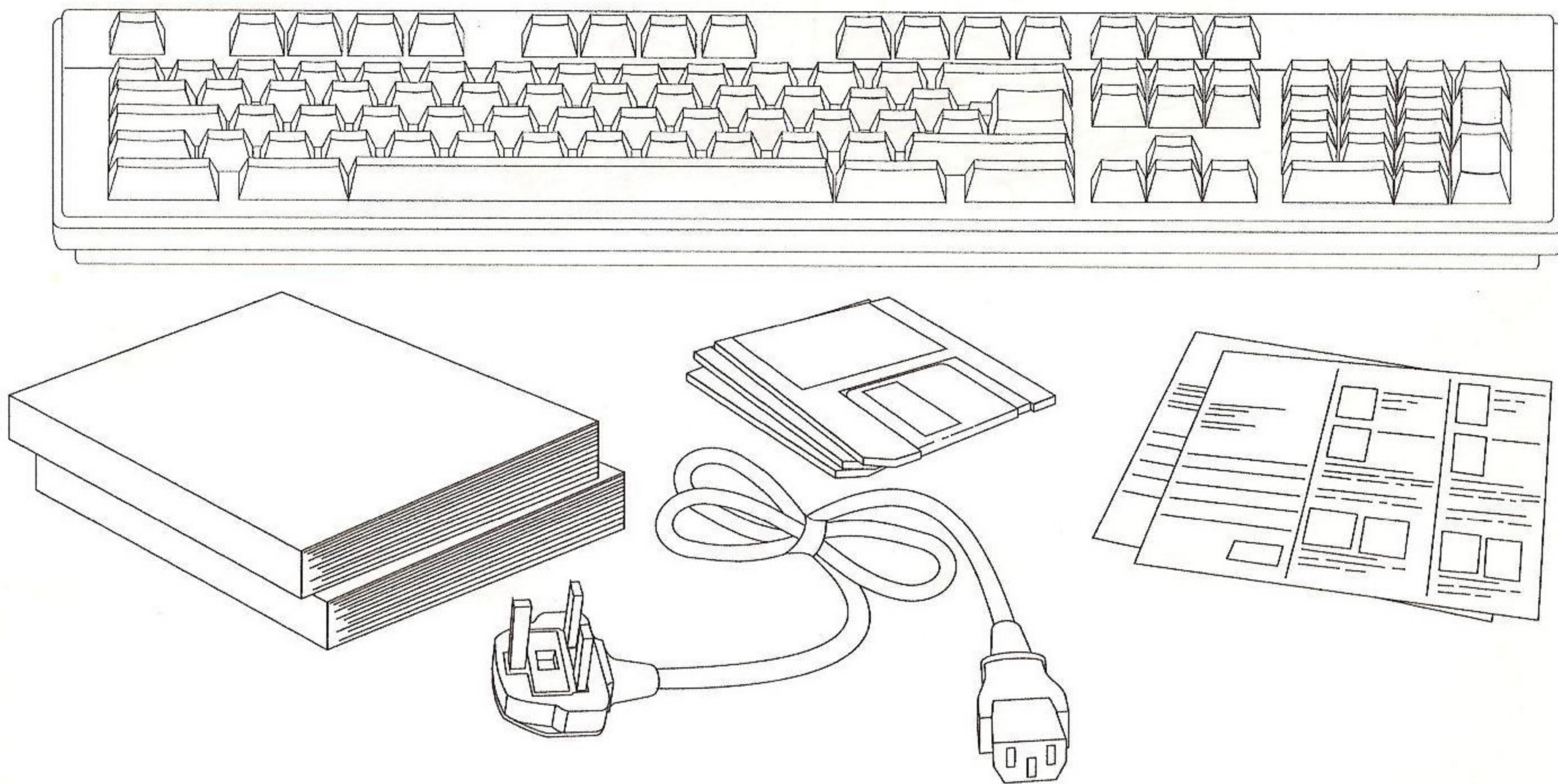

# Description du système

Le MegaPC est constitué de deux ensembles distincts, chacun d'eux intégrant son propre processeur. Le PC est basé sur un 80386sx et le Mega Drive sur un 68000. Vous ne pouvez activer qu'un seul système à la fois, selon la position du panneau frontal coulissant de la machine, par exemple :

- \* Quand le panneau est à gauche, libérant le lecteur de disquettes, la machine est en mode PC.

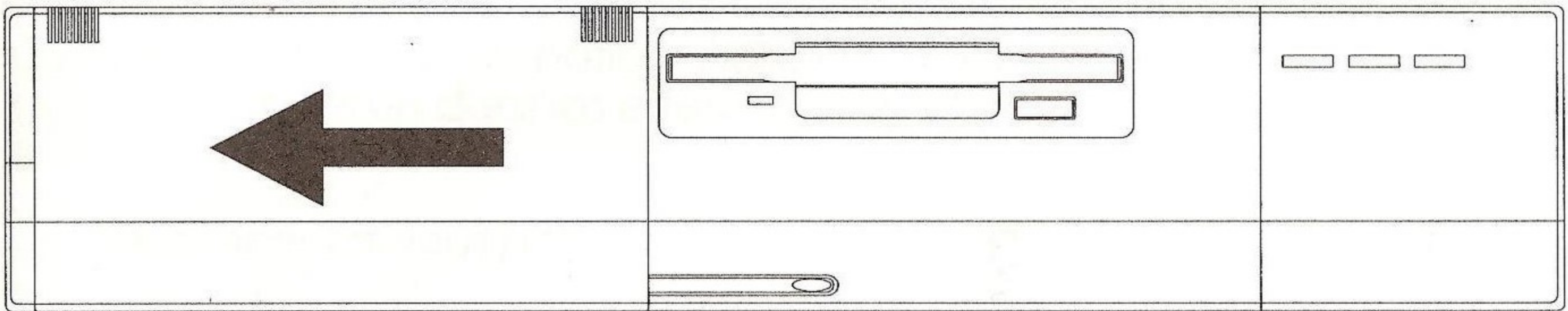

- \* Quand le panneau est à droite, libérant le lecteur de cartouches, le Mega Drive est prêt à l'emploi.

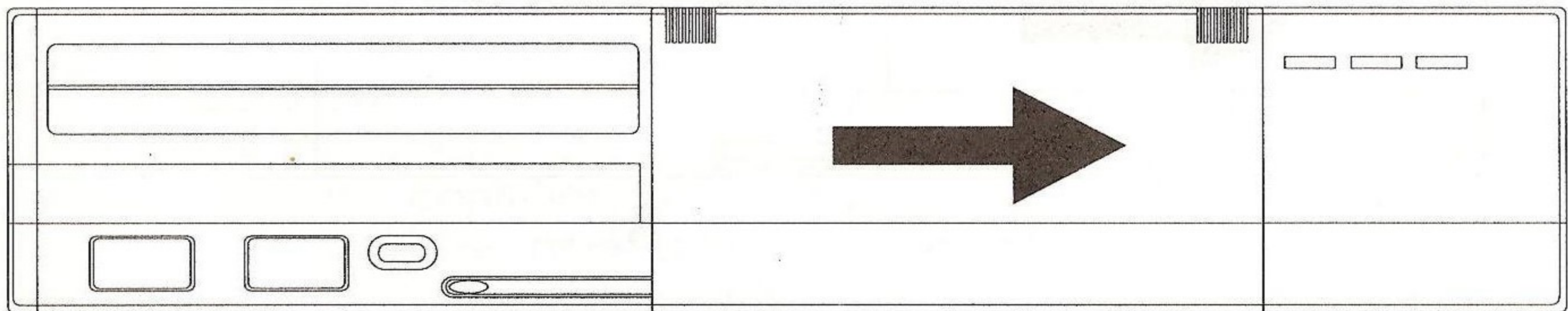

FR

# Description du système et des connexions.

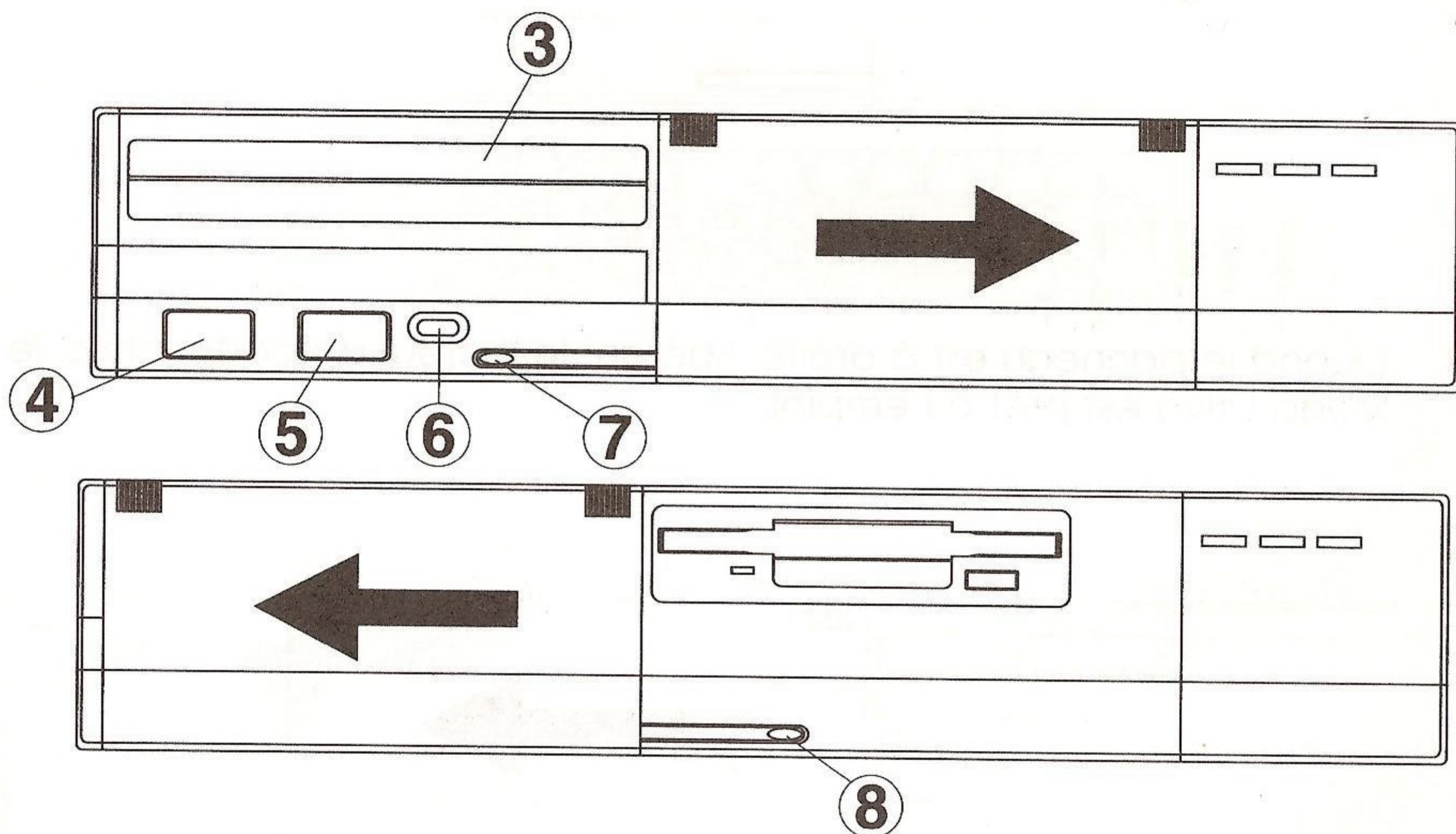
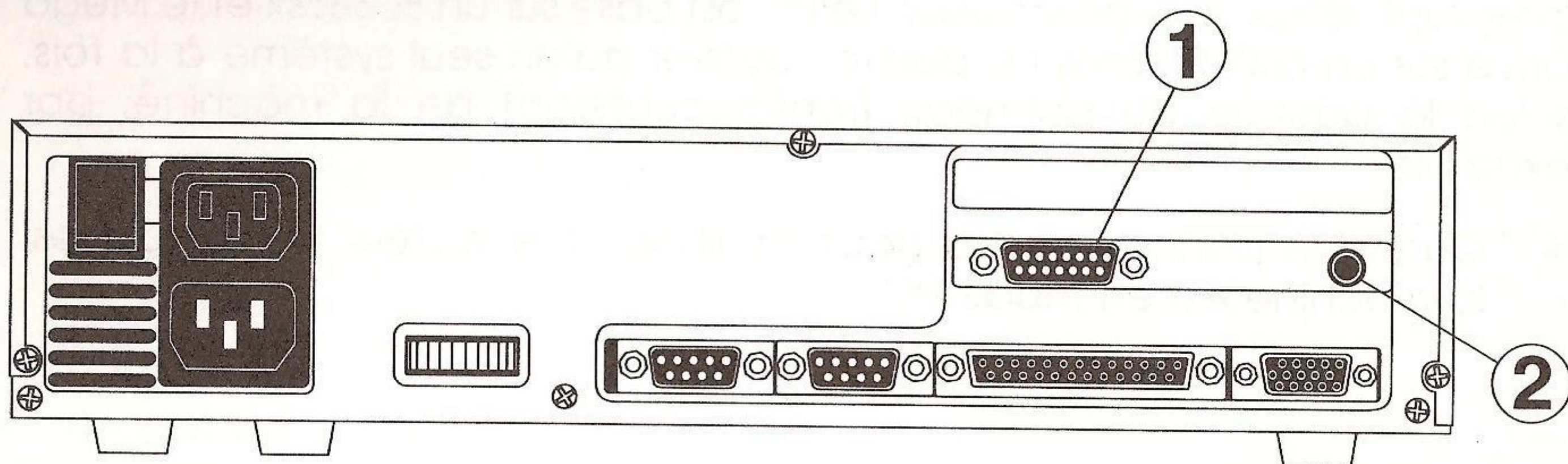

1 Port Joystick analogique  
2 Prise casque stéréo  
3 Fente pour cartouche  
4 Manette de jeux N1

5 Manette de jeux N2  
6 Remise à zéro du Mega Drive  
7 Volume du Mega Drive  
8 Volume de la carte sonore du PC

Vous devrez vous référer au manuel d'utilisation du PC7386SX pour savoir comment connecter les différents éléments du MegaPC, avant de pouvoir les configurer et d'initialiser la machine. Reportez-vous au chapitre 3 du manuel du PC7386SX (contenu dans le carton du clavier).

# Fonctionnement en mode PC

Ce mode de fonctionnement est celui d'un PC normal et est décrit dans le manuel d'utilisation du PC7386SX. La seule partie matérielle non décrite dans ce manuel est celle qui se rapporte à la carte sonore et aux ports de jeu.

## Systeme sonore du PC

La gamme sonore disponible depuis le haut parleur interne du PC est très limitée. Cependant, votre MegaPC est équipé d'un système sonore FM numérique intégré (compatible Adlib) qui vous permet d'accéder à une nouvelle dimension dans les effets sonores et musicaux générés par votre PC.

Les hauts parleurs vous permettant d'apprécier les sonorités produites par votre MegaPC sont intégrés au moniteur. Il n'y a donc pas de câbles qui traînent ni de haut parleurs perdus. Si vous désirez vous isoler, une prise casque est disponible à l'arrière de la machine. Celle-ci désactive les hauts parleurs intégrés du moniteur. Le volume sonore de la carte est contrôlé par un potentiomètre situé sur la façade de la machine. Le haut parleur du PC possède, quant à lui, son propre contrôle de volume.

## Port joystick

Le connecteur 15 broches de type D accepte la plupart des joysticks analogiques standards actuellement disponibles sur le marché. Le joystick fourni avec votre machine est précis, doux et facile d'utilisation. Un joystick numérique (possédant généralement un connecteur 9 broches) ne peut contrôler que les mouvements vers le haut, le bas, la droite et la gauche ainsi que les déplacements en diagonale ; cependant, certains joysticks digitaux peuvent se connecter sur un port analogique.

Bien qu'il n'y ait qu'un port disponible à l'arrière de la machine, il est possible de jouer avec deux joysticks en utilisant un câble de dédoublement spécial. Contactez votre revendeur qui vous fournira ce câble prêt à l'emploi.

## Autres remarques

Pour tous les autres points relatifs au PC, référez-vous au manuel du PC7386SX inclus dans l'emballage du clavier. En le lisant, n'oubliez pas que le panneau coulissant doit être complètement poussé à gauche et que les diagrammes montrant la façade et l'arrière du PC auront un aspect différent de votre MegaPC.

Notez également que lorsque la machine est mise en mode Mega Drive, le panneau coulissant à droite, le PC continue à marcher quel que soit le logiciel en cours de fonctionnement. Seule la vidéo du PC est désactivée.



# Fonctionnement en mode Mega Drive

Dès que le panneau coulissant est poussé vers la droite, la fente destinée aux cartouches et les connecteurs de manettes de jeu Mega Drive sont visibles. L'affichage écran devient blanc. La Mega Drive est en mode veille et prête à être activée.

1. Avant tout, connectez votre manette de jeu au port de gauche, marqué "Manette de jeu N1".
2. Mettez le volume sonore au minimum en utilisant le potentiomètre prévu à cet effet.
3. Prenez une cartouche et positionnez-la correctement en respectant le sens indiqué sur le dessin situé sur la trappe du logement de la cartouche.
4. Poussez doucement la cartouche entre les deux portes, côté doré vers l'avant, jusqu'à ce qu'elle se mette en place dans le connecteur approprié. Poussez alors la cartouche fermement.

(Remarque : les premières insertions peuvent être un peu difficiles)

5. Un interrupteur détecte si la cartouche est bien enfoncée. Après un court instant, il demandera au Mega Drive de quitter le mode veille pour se mettre en fonctionnement.
6. Le jeu que vous avez inséré fonctionne. Suivez les instructions qui l'accompagnent pour jouer.
7. Si le jeu ne démarre pas, procédez aux vérifications suivantes :
  - \* La cartouche est-elle bien insérée dans la machine ?
  - \* La cartouche est-elle dans le bon sens ?
  - \* Est-ce une vraie cartouche Sega Mega Drive 16-bit ?
  - \* Si tout est correct, pressez le bouton de réinitialisation du Mega Drive.
8. Pour retirer la cartouche, prenez le bout de la cartouche qui dépasse de l'appareil et tirez doucement. Le fait de retirer la cartouche remettra la Mega Drive en mode veille.
9. Vous pouvez maintenant insérer un autre jeu ou faire coulisser le panneau vers la gauche pour retourner en mode PC (après avoir retiré les manettes de jeu).

# Périphériques de la Mega Drive

Sur les Mega Drive classiques, vous avez la possibilité d'ajouter certains périphériques (ex : lecteur CD-ROM) via un connecteur d'extension. Pour une totale compatibilité, ce connecteur a été inclus à votre Amstrad MegaPC. Un couvercle amovible en plastique se trouve juste sous les trappes des cartouches. Il abrite le connecteur d'extension.

**ATTENTION:** ne retirez pas ce couvercle si vous voulez utiliser le connecteur alors que la machine est sous tension.

Les connecteurs exposés à l'air libre deviennent sensibles à l'électricité statique.

Pour connecter le MegaPC et le périphérique, il vous faut un "câble interface" et une "cartouche de contrôle de périphérique". Contactez votre revendeur pour vous procurer ces éléments.

Si vous êtes déjà en possession de ces éléments, suivez cette procédure pour la connexion et l'utilisation :

1. Le MegaPC et le périphérique doivent être débranchés.
2. Reliez les deux unités avec le câble interface en vous assurant que les connecteurs sont bien enfoncés et positionnés dans le bon sens.
3. Connectez tous les autres éléments ou périphériques nécessaires au fonctionnement du PC.
4. Allumez le MegaPC, puis le périphérique. Après avoir mis le MegaPC en mode veille Mega Drive, insérez la cartouche de contrôle. Le système se met en marche normalement (après un léger temps d'attente), mais fonctionne avec le périphérique.
5. Dès que vous n'utilisez plus le système, retirez la cartouche et éteignez le périphérique.

Die in diesem Handbuch beschriebenen Produkte sowie alle Zusatzprodukte werden ständig weiterentwickelt und verbessert.

Das Handbuch wird gratis mit dem betreffenden Produkt ausgeliefert; es soll dazu dienen, den Anwender in seiner Arbeit mit dem jeweiligen Produkt zu unterstützen. Die in diesem Handbuch enthaltenen Informationen und die übrige zu den Produkten mitgelieferte Literatur sind von AMSTRAD nach bestem Wissen produziert, können aber Fehler enthalten.

AMSTRAD ÜBERNIMMT KEINE GARANTIE ODER HAFTUNG FÜR DIE RICHTIGKEIT DIESER INFORMATIONEN. AUCH KANN AMSTRAD NICHT FÜR ETWAIGE SCHÄDEN HAFTBAR GEMACHT WERDEN, DIE DURCH DIE ANWENDUNG DER HIER GEGEBENEN (ODER AUCH UNTERLASSENEN) INFORMATIONEN ENTSTEHEN.

Da das Handbuch ständig überarbeitet wird, werden Rechtschreibfehler oder etwaige Ungenauigkeiten bei den technischen Daten in neuen Ausgaben berichtigt. AMSTRAD behält sich das Recht vor, an dem hier beschriebenen Produkt Veränderungen oder Verbesserungen vorzunehmen, ohne dabei die Verpflichtung einzugehen, den Kunden davon in Kenntnis zu setzen.

Das hier beschriebene Produkt sollte nicht in Zusammenhang mit lebenswichtigen Funktionen verwendet werden, die im Fehlerfall körperliche Schäden oder Verletzungen zur Folge haben könnten. AMSTRAD übernimmt diesbezüglich keine Haftung.

Vor Inbetriebnahme des Produktes ist es unerlässlich, alle hier gegebenen Anweisungen einschließlich der auf der Garantiekarte enthaltenen Hinweise genau zu lesen und diese beim Umgang mit dem betreffenden Produkt entsprechend zu berücksichtigen.

### **WICHTIG**

Alle auf der Garantiekarte enthaltenen Hinweise und Anweisungen müssen genauestens befolgt werden.

### **VERMEIDUNG VON FOLGESCHÄDEN**

AMSTRAD ÜBERNIMMT KEINERLEI HAFTUNG FÜR FÄLLE, IN DENEN FOLGEVERLUSTE ODER FOLGESCHÄDEN ENTSTEHEN, DIE AUF DIE BENUTZUNG DES BETREFFENDEN PRODUKTS ODER DIE ANWENDUNG VON HIER GEGEBENEN (ODER AUCH UNTERLASSENEN) INFORMATIONEN ZURÜCKZUFÜHREN SIND. DIES SCHLIESST U.A. AUCH WIRTSCHAFTLICHE ODER FINANZIELLE VERLUSTE, SCHÄDEN AN PERIPHERIEGERÄTEN ODER PRODUKTEN EIN, EBENSO WIE ANWENDUNGS-, PRODUKTIVITÄTS- ODER ZEITVERLUSTE.

NICHTS IN DIESEM DOKUMENT ZIELT DARAUF AB, DIE GARANTierten GESETZLICH FESTGELEGTEn RECHTE DES BENUTZERS AUSSER KRAFT ZU SETZEN ODER EINZUSCHRÄNKEN.

Dieses Dokument und die in ihm enthaltenen Informationen unterliegen dem Urheberrecht und dürfen genau wie das in der Anleitung beschriebene Produkt weder vollständig noch teilweise in irgendeiner Form wiedergegeben, vervielfältigt oder reproduziert werden, es sei denn mit vorheriger schriftlicher Genehmigung seitens der AMSTRAD GmbH.

Herausgegeben von AMSTRAD GmbH

Übersetzung und deutsche Bearbeitung: *profile* GmbH, Freiburg

1. Auflage August 1992

Autor: Bob Hopkins

Produktion: Janet Kiddier

MS-DOS ist ein eingetragenes Warenzeichen der Microsoft Corporation.

IBM ist ein eingetragenes Warenzeichen der International Business Machines Corporation.

AMSTRAD ist ein eingetragenes Warenzeichen und Amstrad PC7386SX und MegaPC sind Warenzeichen der AMSTRAD GmbH.

Mega Drive ist ein Warenzeichen der Sega Enterprises, Ltd.

Der MegaPC wird von Amstrad in Lizenz der Sega Enterprises, Ltd. hergestellt und vertrieben.

Die widerrechtliche Verwendung des Namens AMSTRAD oder des Firmenlogos der AMSTRAD GmbH ist verboten.

Copyright 1992 AMSTRAD Deutschland GmbH. Alle Rechte vorbehalten.

# Einführung

Dieser PC basiert auf dem Amstrad-Rechner PC7386SX mit einem 80386sxer Prozessor. Er hat 1 MB RAM (erweiterbar auf 16 MB) und einen VGA-Kontroller mit 16 Farben und einer Auflösung von 640 x 480.

Zusätzlich zu diesen Standardfunktionen eines PCs unterstützt der MegaPC die erweiterten Sound-Möglichkeiten des Adlib-Sound-synthesizers und hat einen Anschluß für einen oder zwei analoge Joysticks.

Dieser PC bietet Ihnen aber noch eine weitere Option, nach der Sie woanders lange suchen müssen: Sie können auf ihm nicht nur Computerspiele für PCs spielen, sondern die fantastischen Spiele auf Arcade-Basis für 16-Bit Mega Drive-Kassetten von Sega. *Das macht Ihren PC wirklich zum MegaPC!*

## Systemüberblick

Der Karton mit dem gesamten System enthält die folgenden drei Bestandteile:

1. die MegaPC-Systemeinheit
2. den MegaPC-Farbmonitor (VGA, 14 Zoll)
3. die Tastatur

Sollte eines der aufgeführten Teile fehlen, wenden Sie sich bitte an Ihren Händler.

# MegaPC-Systemeinheit

Der Karton mit der Systemeinheit sollte die folgenden Bestandteile enthalten:

- \* die MegaPC-Systemeinheit
- \* einen analogen Joystick
- \* ein Steuergerät für Mega Drive-Spiele
- \* eine Maus
- \* die vorliegende Bedienungsanleitung

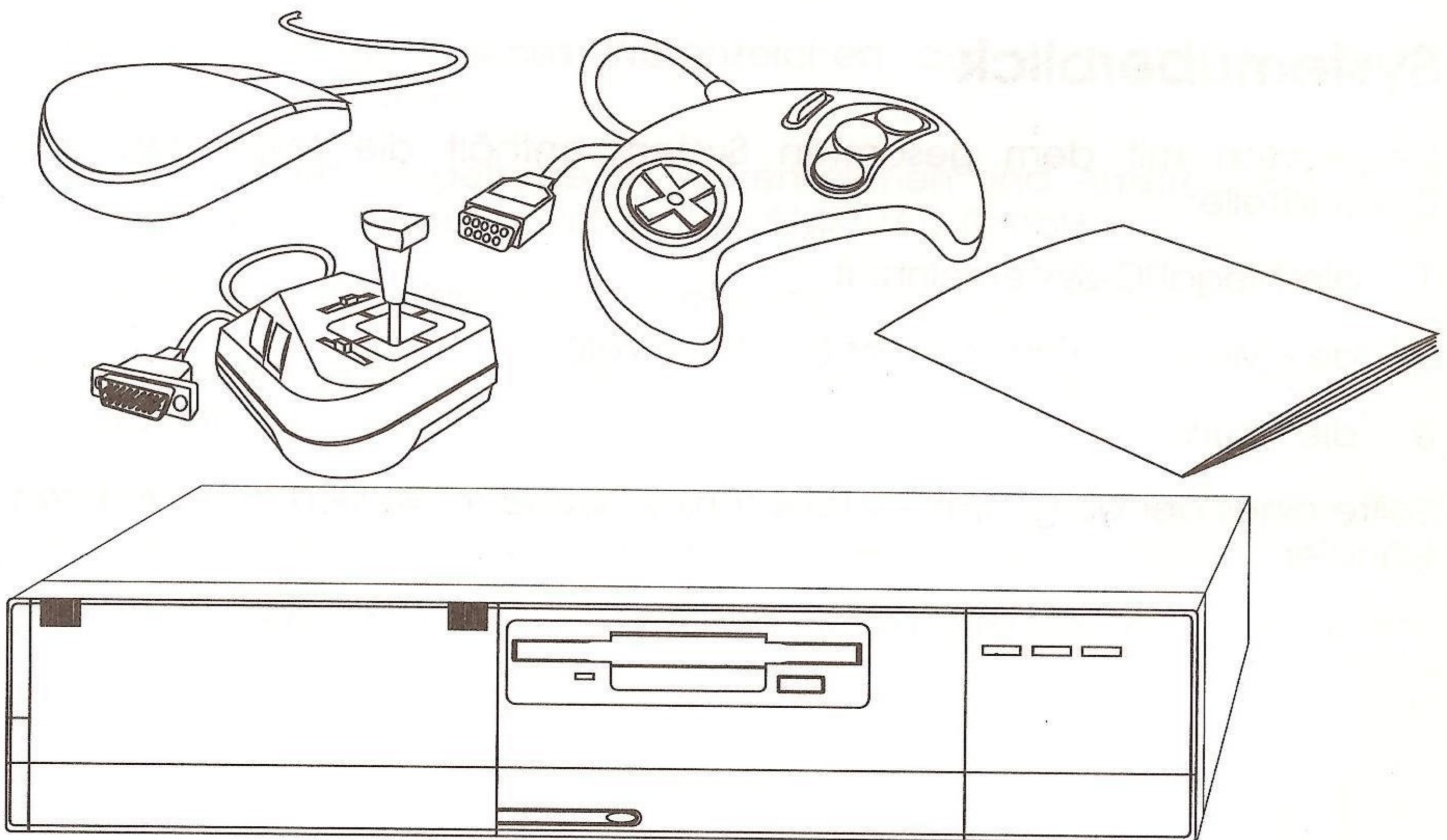

# MegaPC-Monitor

Dieser Karton enthält:

- \* einen Farbmonitor (VGA, Dual Sync, 14 Zoll) mit integrierten Stereolautsprechern
- \* eine Bedienungsanleitung

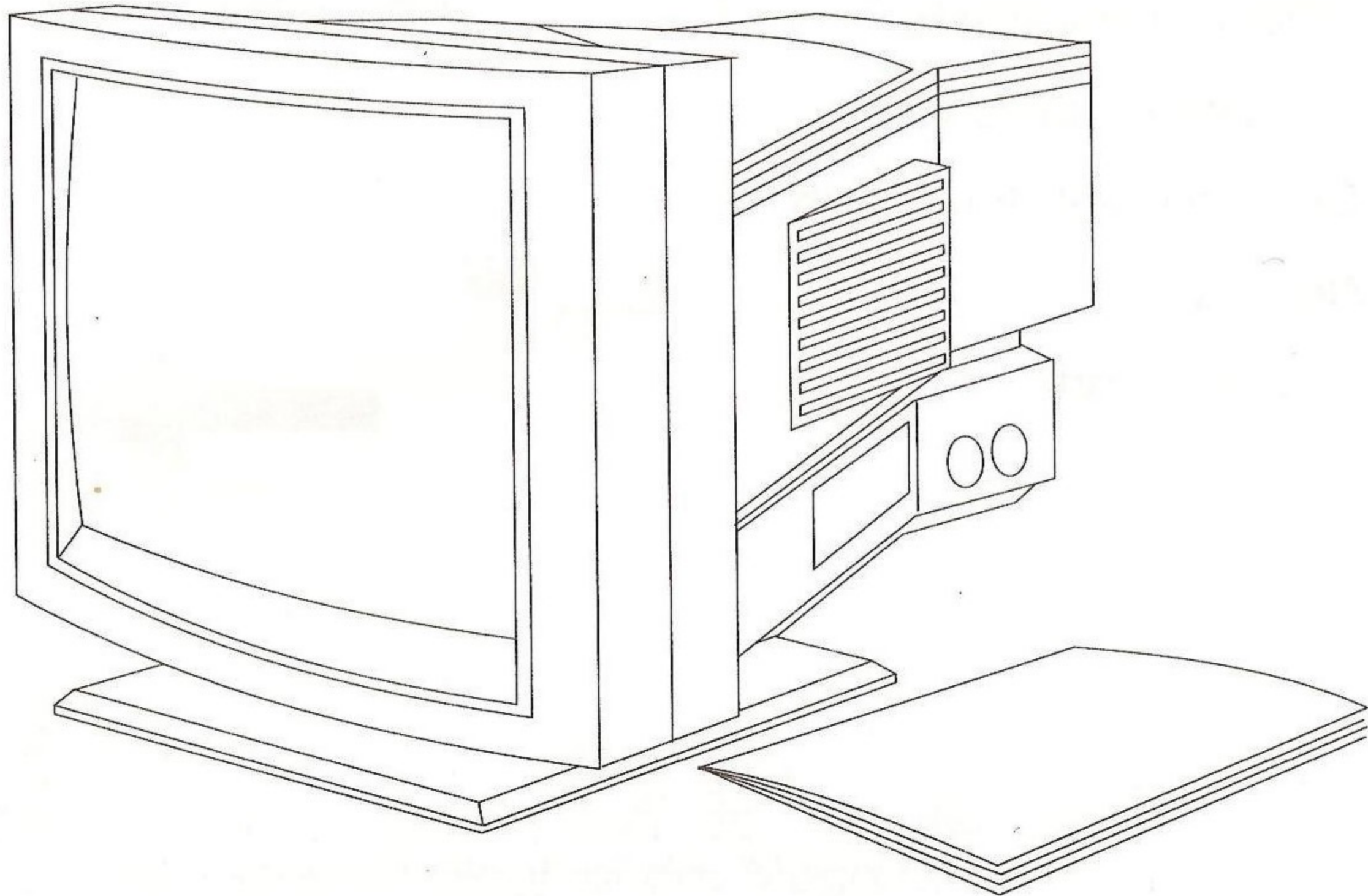

D

# Tastatur

Dieser Karton enthält:

- \* eine PS/2-Tastatur
- \* ein Benutzerhandbuch für den PC7386SX
- \* drei DOS 5.0-Disketten
- \* ein DOS 5.0-Handbuch
- \* eine Counterpoint-Diskette
- \* ein Counterpoint-Handbuch
- \* ein Netzkabel
- \* Ihre Garantiekarte

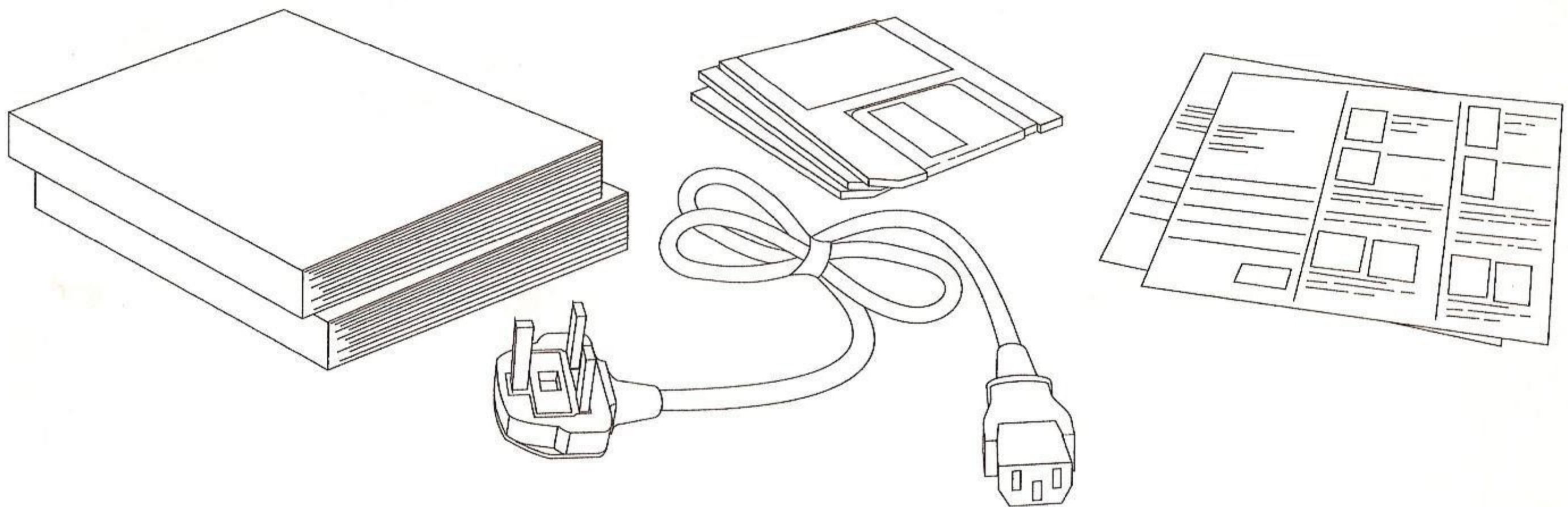
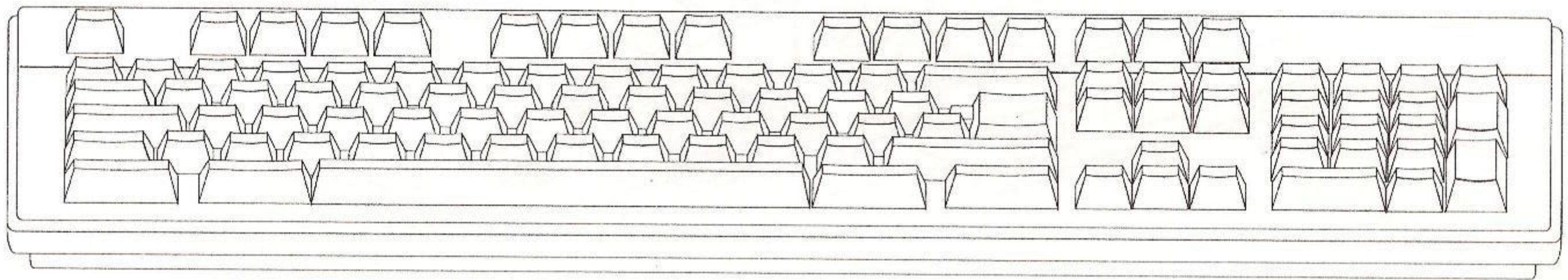



# Systembeschreibung

Der MegaPC integriert praktisch zwei einzelne Systeme mit jeweils eigenem Prozessor. Der PC basiert auf einem 80386sxer, das Mega Drive auf einem 68000er. Es ist jeweils nur eines der beiden Systeme aktiv, und zwar abhängig von der Position der Frontblende der Systemeinheit:

- \* Wenn die Frontblende auf der linken Seite ist und das Diskettenlaufwerk freiliegt, ist das PC-System aktiv.

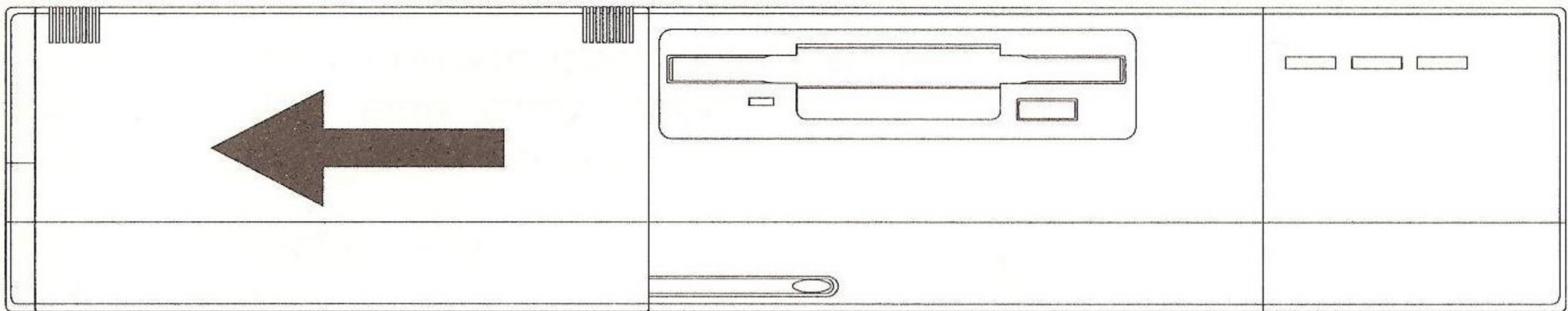

- \* Wenn die Frontblende auf der rechten Seite ist und der Kassetteneinschub freiliegt, ist das Mega Drive aktiv.

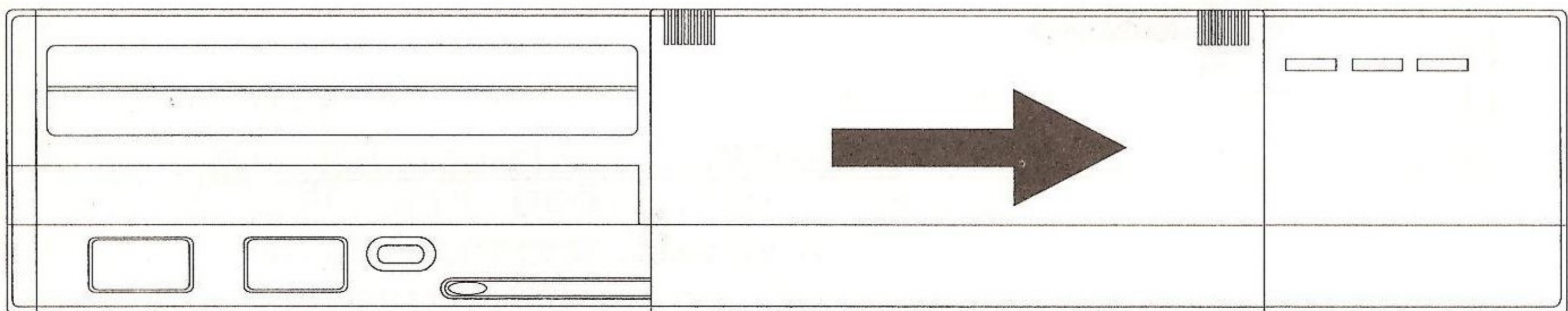

# Systemanschlüsse und -elemente

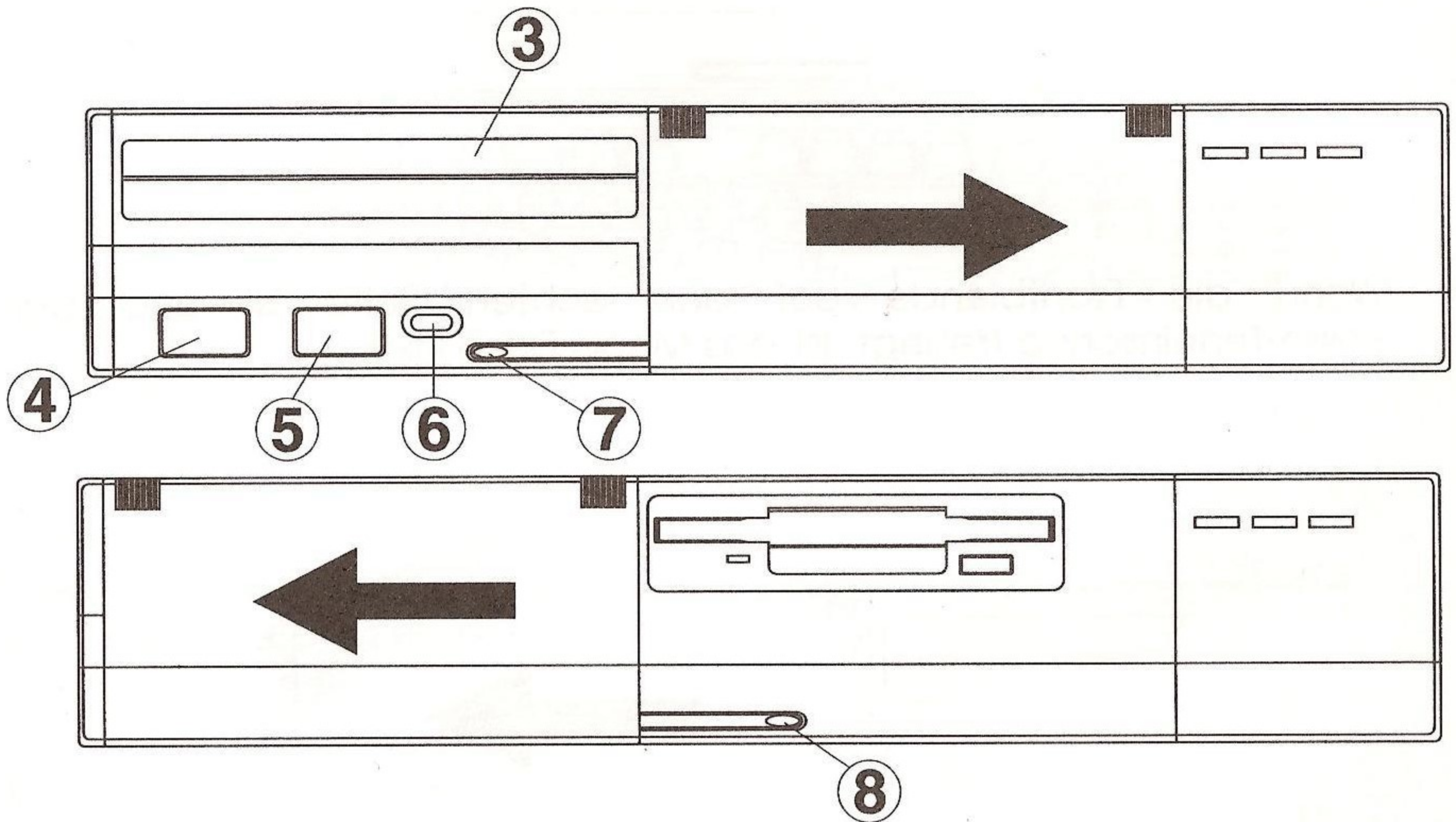
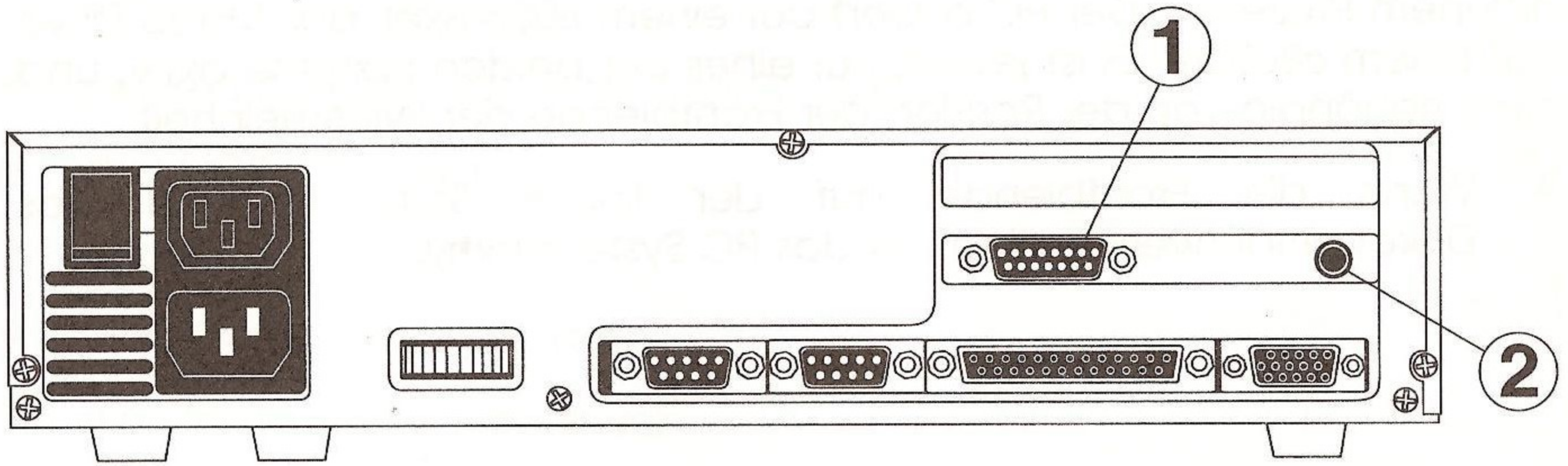

1 analoger Joystick-Anschluß  
2 Anschluß für Stereokopfhörer  
3 Kassetteneinschub  
4 Controller 1

5 Controller 2  
6 Resettaste für das Mega Drive  
7 Lautstärkereger für das Mega Drive  
8 Lautstärkereger für PC-Soundkarte

Bitte informieren Sie sich im Handbuch zum PC7386SX (im Tastaturkarton) über die verschiedenen Anschlüsse des MegaPCs. In Kapitel 3 des Handbuchs finden Sie Hinweise zur Einstellung (Setup) und Initialisierung des PCs.

## PC-Modus

Die Arbeit mit dem MegaPC im PC-Modus entspricht exakt der eines normalen PCs und ist ausführlich im Handbuch zum PC7386SX beschrieben. Neu sind lediglich das PC-Soundsystem und die Spielmöglichkeiten. Sie werden deshalb im folgenden erläutert.

## PC-Soundsystem

Das verfügbare Klangspektrum des eingebauten PC-Lautsprechers ist zweifellos sehr begrenzt. Der MegaPC verfügt über einen integrierten digitalen FM-Soundsynthesizer (kompatibel mit Adlib-Soundkarten), mit dem Sie sich eine ganz neue Dimension von Computermusik und speziellen Klangeffekten erschließen können.

Die Lautsprecher sind in den Monitor des MegaPCs integriert - Probleme mit "Kabelsalat" und fehlerhaften Anschlüssen gehören damit der Vergangenheit an. Für den ganz persönlichen Hörgenuß bietet der MegaPC einen Kopfhöreranschluß auf der Rückseite. Der Ton wird dabei nicht mehr über die Lautsprecher geleitet. Mit dem Schieberegler an der Vorderseite des PCs bestimmen Sie die Lautstärke des Synthesizers. Die Lautsprecher des PCs können unabhängig davon in der Lautstärke geregelt werden.

## Joystick/Game Port

An die 15-polige Buchse (Typ D) läßt sich eine breite Palette der heute auf dem Markt erhältlichen analogen Joysticks nach Industriestandard anschließen. Im Lieferumfang des MegaPCs ist ein hochwertiger, schneller, griff- und bedienungsfreundlicher Joystick enthalten. Ein digitaler Joystick (normalerweise für eine 9-polige Buchse Typ D) läßt sich nur in die Richtungen oben, unten, links, rechts sowie die vier Diagonalen bewegen; einige Hersteller bieten allerdings Ausführungen an, die mit der analogen Buchse kompatibel sind.

Mit einem 2-Wege-Kabel können Sie zwei Joysticks an die Buchse auf der Rückseite des MegaPCs anschließen. Wenden Sie sich diesbezüglich bitte an Ihren Händler.

## Weitere Hinweise

Ziehen Sie für alle weiteren Fragen bitte das Handbuch zum PC7386SX zu Rate. Sie finden es im Tastaturkarton. Denken Sie stets daran, daß die Frontblende ganz nach links geschoben sein muß, wenn Sie im PC-Modus arbeiten wollen. Die abgebildete Vorder- bzw. Rückseite des normalen PC7386SX im Handbuch unterscheidet sich jeweils von der Vorder- bzw. Rückseite des MegaPCs.

Wenn Sie die Frontblende nach rechts schieben, um im Mega Drive-Modus zu arbeiten, wird lediglich der PC-Video deaktiviert. Evtl. ausgeführte Programme werden weiter abgearbeitet.

# Mega Drive-Modus

Schieben Sie die Frontblende ganz nach rechts, wenn Sie im Mega Drive-Modus arbeiten wollen. Der Kassetteneinschub und die Anschlüsse für das Mega Drive-Steuergerät müssen freiliegen. Die Anzeige auf dem Monitor verschwindet. Das Mega Drive befindet sich jetzt im Standby-Modus.

1. Schließen Sie das Steuergerät an den Controller 1 (links) an.
2. Schieben Sie den Lautstärkeregler für das Mega Drive herunter.
3. Nehmen Sie eine Kassette; achten Sie darauf, sie entsprechend der Zeichnung auf den Klappen des Kassetteneinschubs zu halten.
4. Schieben Sie die Seite der Kassette mit den vergoldeten Anschlüssen vorsichtig in das Fach, bis sie auf der Verbindung sitzt. Schieben Sie die Kassette jetzt ganz ein.

(Hinweis: Wundern Sie sich nicht, wenn dies bei den ersten Versuchen ein wenig schwer geht.)

5. Ein Schalter identifiziert eine vollständig eingeschobene Kassette und weist das Mega Drive nach einer kurzen Verzögerung an, vom Standby- in den Betriebsmodus zu schalten.
6. Das eingelegte Spiel ist damit startbereit. Befolgen Sie die jeweiligen Softwareanweisungen.
7. Wenn Sie das Spiel nicht starten können, überprüfen Sie folgende Punkte:
  - \* Haben Sie die Kassette wirklich vollständig in das Fach eingeschoben?
  - \* Haben Sie die Kassette in der richtigen Richtung eingeschoben?
  - \* Handelt es sich wirklich um eine originale 16-Bit Mega Drive-Kassette?
  - \* Wenn Sie bei den obigen Punkten keinen Fehler gefunden haben, drücken Sie kurz die Resettaste für das Mega Drive.
8. So entnehmen Sie die Kassette: Ziehen Sie sie an der sichtbaren Rückkante vorsichtig heraus. Wenn Sie die Kassette herausnehmen, schaltet das Mega Drive automatisch wieder in den Standby-Modus.
9. Sie können jetzt entweder ein weiteres Spiel einlegen oder die Frontblende nach links schieben und in den PC-Modus wechseln. (Sie müssen zuvor das Steuergerät von den Anschlüssen trennen.)

# Mega Drive - Erweiterungen und Peripheriegeräte

Bei allen autonomen Sega Mega Drives besteht die Möglichkeit, sie über einen dafür vorgesehenen Anschluß mit bestimmten Peripheriegeräten zu erweitern, z.B. CD-ROM-Laufwerken. Dieser Anschluß ist bereits in Ihrem Amstrad-MegaPC integriert und vollständig kompatibel. Unterhalb des Kassetteneinschubs befindet sich eine entfernbar Kunststoffabdeckung, hinter der der Anschluß für evtl. Erweiterungen liegt.

**ACHTUNG:** ENTFERNEN SIE DIE ABDECKUNG NUR, WENN SIE DEN NETZSTECKER GEZOGEN HABEN UND DEN ANSCHLUSS AUCH WIRKLICH NUTZEN WOLLEN.

DURCH DIE ENTFERNUNG DES ANSCHLUSSES LEGEN SIE STROMFÜHRENDE TEILE FREI.

Zur Verbindung zwischen MegaPC und Peripheriegeräten benötigen Sie ein Schnittstellenkabel sowie eine Peripheriesteuerkassette. Nähere Informationen hierzu erhalten Sie von Ihrem Händler.

Wenn Sie die notwendige Ausstattung bereits haben, gehen Sie beim Anschließen wie folgt vor:

1. Ziehen Sie den Netzstecker beim MegaPC und bei dem jeweiligen Peripheriegerät.
2. Verbinden Sie die beiden Einheiten mit dem Schnittstellenkabel. Achten Sie darauf, daß die Verbindung korrekt und in der richtigen Richtung durchgeführt ist.
3. Schließen Sie evtl. benötigte sonstige Geräte an den PC bzw. das Peripheriegerät an.
4. Schalten Sie den MegaPC ein, danach das Peripheriegerät. Legen Sie die Steuerkassette ein; der MegaPC muß dazu im Standby-Modus für das Mega Drive sein. Das System fährt (nach einer kurzen Verzögerung) normal hoch und steuert jetzt auch die Peripherie.
5. Wenn Sie Ihre Arbeit beendet haben, entnehmen Sie die Kassette und schalten Sie das Peripheriegerät aus.

Los productos descritos en este manual y los productos que se usan con él, están sujetos a continuos desarrollos y mejoras.

Este manual se le ofrece de forma gratuita y está pensado solamente para ayudar al lector en el uso del producto. La información contenida en este manual y otros folletos informativos que vienen con el producto, la ofrece AMSTRAD en buena fe, pero puede contener errores.

AMSTRAD NO HACE NINGUNA AFIRMACION NI OFRECE NINGUNA GARANTIA Y NO ACEPTA NINGUNA CONDICION DE NINGUN TIPO YA SEA EXPRESA O IMPLICITA, INCLUYENDO, PERO NO LIMITANDOSE A LAS GARANTIAS IMPLICITAS SOBRE CONDICIONES COMERCIALES Y PROPOSITO DE USO Y AMSTRAD NO ACEPTA NINGUNA RESPONSABILIDAD POR NINGUNA PERDIDA O DAÑO QUE SURJA DEL USO DE CUALQUIER INFORMACION PROVISTA U OMITIDA.

Este manual puede incluir inexactitudes técnicas o errores tipográficos. Se hacen cambios periódicos en la información contenida aquí; estos cambios se incorporarán en nuevas ediciones de la publicación. AMSTRAD puede hacer mejoras y/o cambios en los productos y/o programas descritos en esta publicación en cualquier momento, pero no asume la responsabilidad de notificar a los clientes estos cambios.

Los productos a los que se hace referencia en este documento, no están diseñados y no deben usarse para o en conexión con funciones críticas para la vida o cualquier actividad en la que un error pudiera dar como resultado cualquier daño físico o heridas a las personas y AMSTRAD no autoriza dicho uso.

Debe leer cuidadosamente estas instrucciones y el resto de la información ofrecida con el producto, incluyendo la Tarjeta de Garantía, antes de poner en funcionamiento el producto.

## **IMPORTANTE**

Los términos e instrucciones contenidos en la Tarjeta de Garantía ofrecida con este producto, deben cumplirse estrictamente.

## **EXCLUSIONES DE PERDIDAS CONSIGUIENTES**

EN NINGUN CASO, AMSTRAD ACEPTA NINGUNA RESPONSABILIDAD POR NINGUNA PERDIDA O DAÑO QUE RESULTE COMO CONSECUENCIA DEL USO DE ESTE MANUAL O PRODUCTOS QUE SE USEN CON EL O CUALQUIER INFORMACION OFRECIDA EN EL U OMITIDA EN ESTE MANUAL, INCLUYENDO, PERO NO LIMITANDOSE A PERDIDA ECONOMICA O FINANCIERA, DAÑOS A EQUIPOS O PRODUCTOS PERIFERICOS, PERDIDA DE USO, PRODUCTIVIDAD O TIEMPO.

NADA EN ESTE DOCUMENTO SE HA PENSADO PARA RESTRINGIR O EXCLUIR NINGUNO DE LOS DERECHOS ESTATUTARIOS MINIMOS DE LOS CONSUMIDORES, LA RESPONSABILIDAD DE AMSTRAD POR LA MUERTE O DAÑOS PERSONALES CAUSADOS POR NEGLIGENCIA DE AMSTRAD O LA RESPONSABILIDAD ESTATUTARIA DEL PRODUCTO DE AMSTRAD. Ni parte ni toda la información contenida aquí, ni los productos descritos en esta guía, pueden ser adaptados o reproducidos de ninguna forma material, excepto con la previa aprobación por escrito de AMSTRAD plc.

Publicado por AMSTRAD plc  
Publicado por primera vez en Agosto 1.992

Escrito por Bob Hopkins  
Producido por Janet Kiddier

MS-DOS es una marca registrada de Microsoft Corporation.

IBM es una marca registrada de International Business Machines Corporation.

AMSTRAD es la marca registrada y tanto Amstrad PC7386SX como MegaPC son marcas registradas de Amstrad plc.

Mega Drive es una marca registrada de Sega Enterprises Limited.

El MegaPC es fabricado y vendido por Amstrad bajo la licencia de Sega Enterprises Limited.

El uso no autorizado del nombre o logo AMSTRAD, está terminantemente prohibido.

Copyright 1992 AMSTRAD plc, ENGLAND. Todos los derechos reservados.



# Introducción

Este PC está basado en el ordenador PC7386SX de Amstrad, incorporando un procesador 80386sx, tiene una memoria RAM de 1 Mb (ampliable a 16 Mb con tarjeta) y un controlador VGA con una resolución de 640 x 480 con 16 colores.

Además de las funciones estándar del PC, éste también ofrece las características de sonido ampliadas del sintetizador de sonido Adlib y tiene un puerto para joystick dual analógico incorporado.

Pero es la última característica importante, la que hace que esta máquina sea única en el mundo. La capacidad de manejar no sólo los juegos basados en PC, sino también los basados en salas de juegos, que han tenido tanto éxito en el formato de cartucho del 16-Bit Mega Drive de Sega.

## Resumen del sistema

Dentro de la caja de su sistema total MegaPC, encontrará tres paquetes más:

1. Unidad del Sistema MegaPC
2. Monitor en Color VGA de 14" del MegaPC
3. Teclado

Si le falta cualquier artículo, por favor póngase en contacto con el distribuidor.

## Caja del Sistema del MegaPC

Cuando desembale la unidad del sistema, deberá encontrar los siguientes artículos:

- \* La Unidad del Sistema del MegaPC
- \* un joystick analógico
- \* un controlador de juegos del Mega Drive
- \* un ratón
- \* este manual de instrucciones del usuario

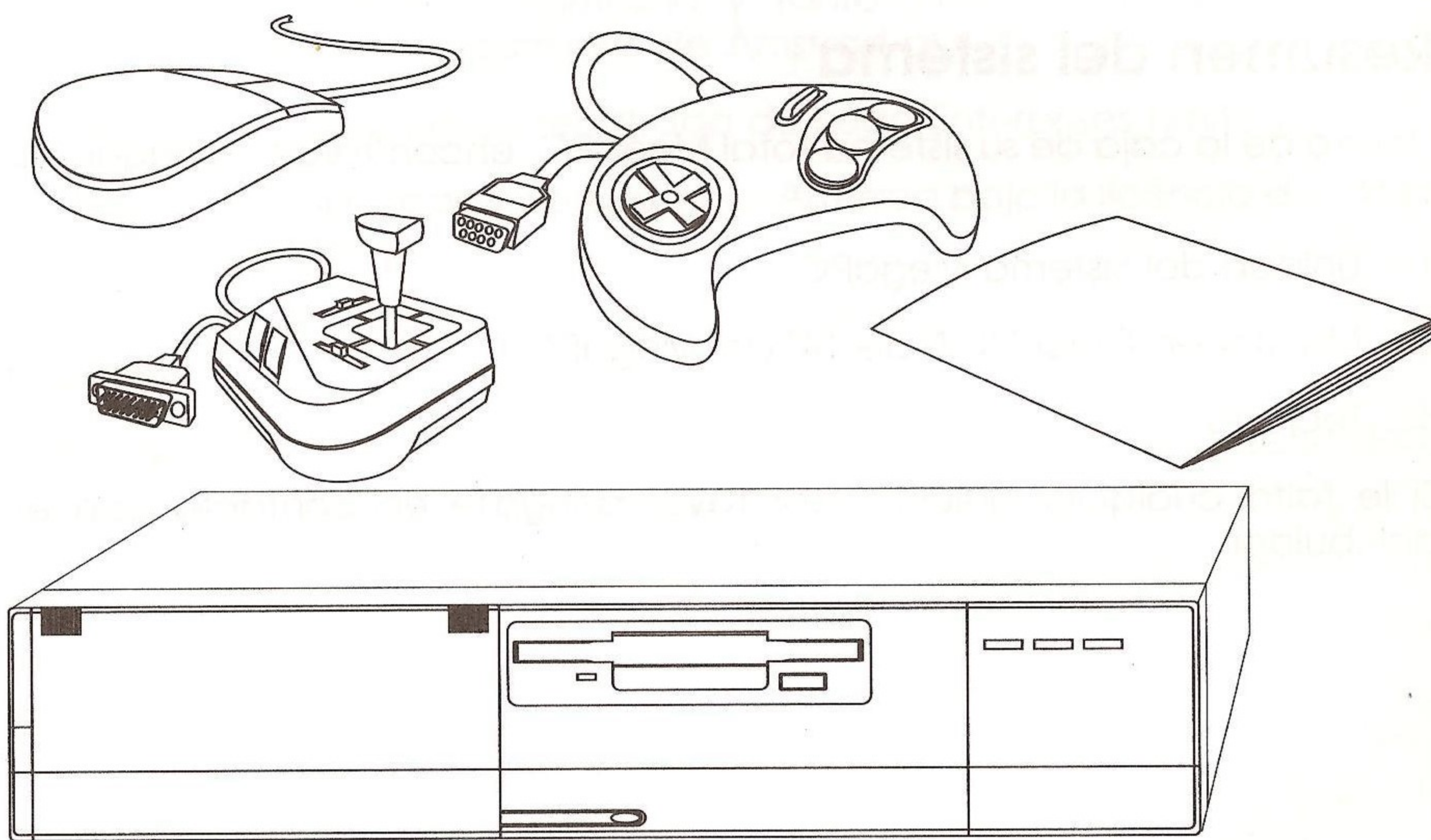

E

## Caja del Monitor del MegaPC

Dentro de esta caja, deberá encontrar lo siguiente:

- \* un monitor en color VGA Dual Sync de 14" con altavoces estéreo incorporados.
- \* un manual de instrucciones

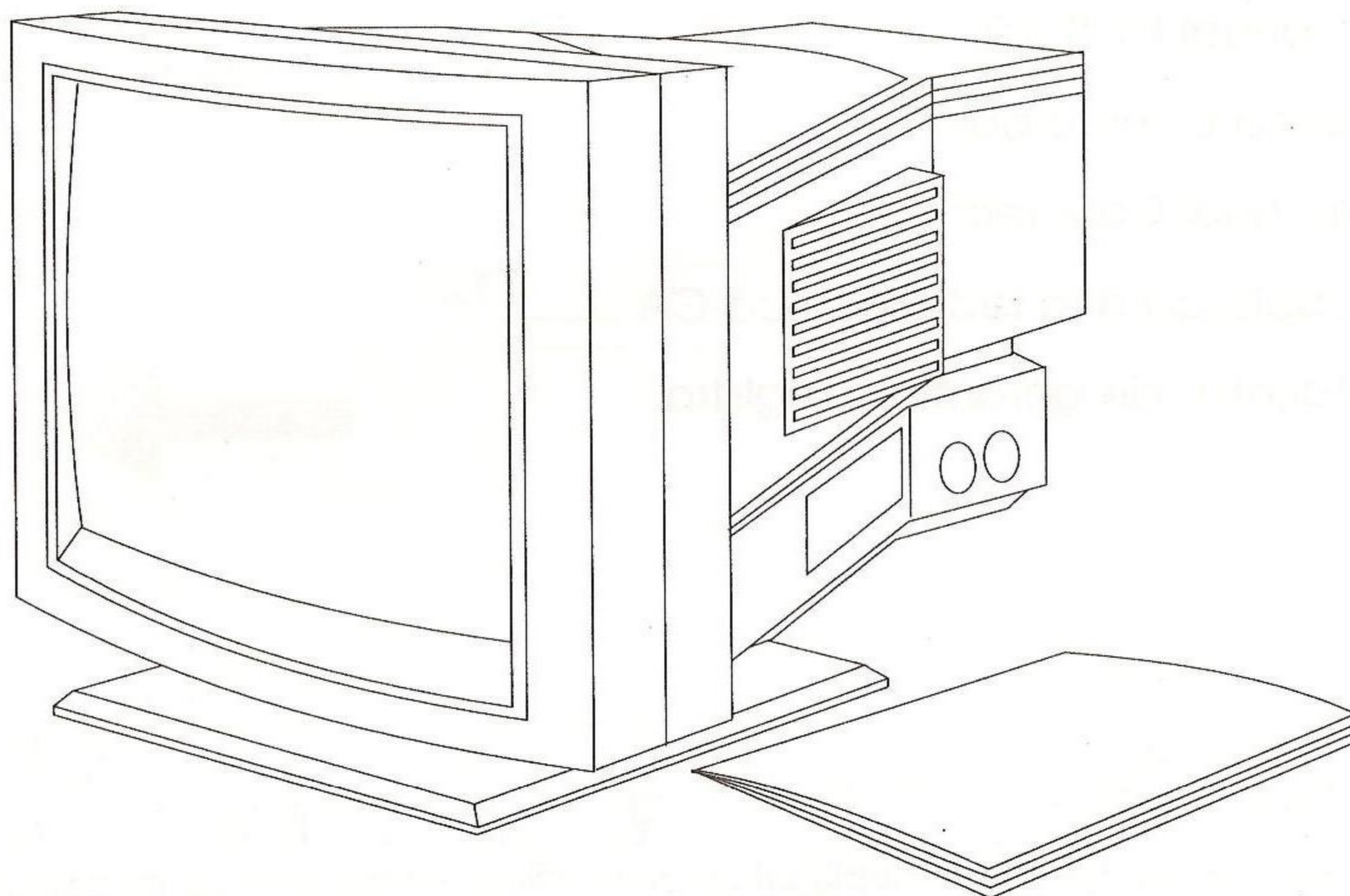

## Caja del Teclado

En esta caja encontrará:

- \* un teclado de tipo PS/2
- \* un manual de instrucciones del PC7386SX
- \* tres diskettes DOS 5.0
- \* un manual DOS 5.0
- \* un disco Counterpoint
- \* un manual Counterpoint
- \* un cable para la red eléctrica CA
- \* sus tarjetas de garantía y registro

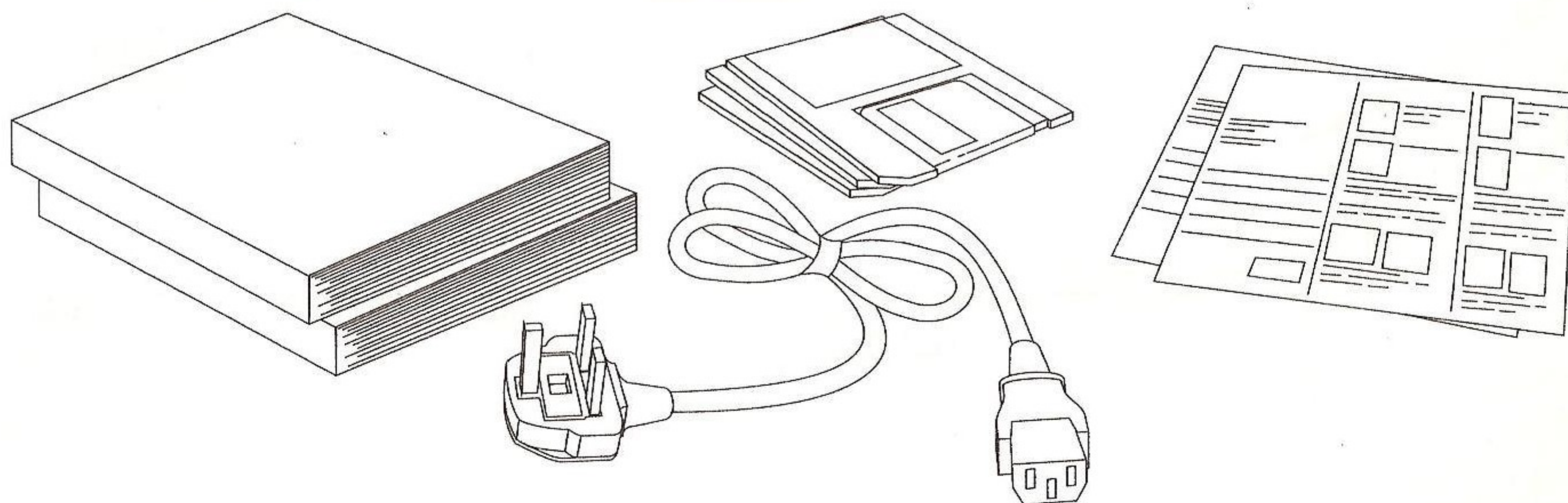
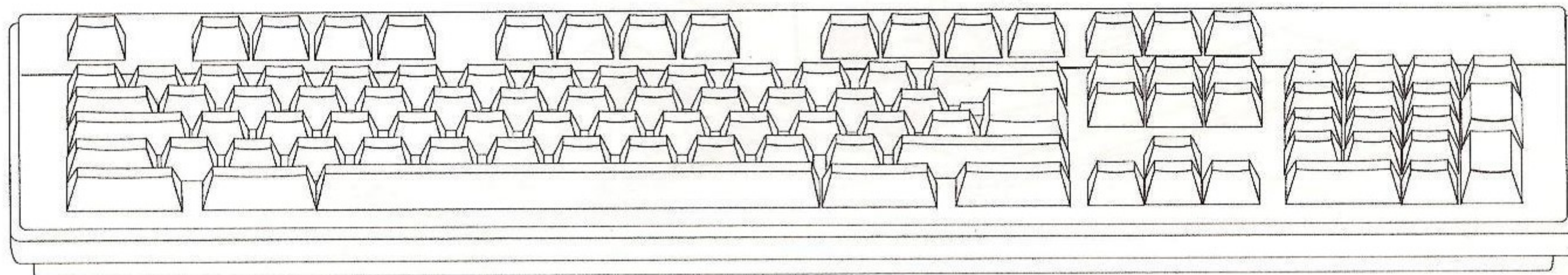

E

# Descripción del Sistema

El sistema MegaPC consta de dos sub-sistemas diferentes, cada uno con su propio procesador. El PC está basado en el 80386sx y el Mega Drive en el 68000. Solo se activa un sistema en un momento determinado, en función de la colocación del panel deslizante de la parte delantera de la máquina, por ejemplo.

- ★ Cuando la puerta está hacia la izquierda, exponiendo la unidad de disco, la máquina está en modo PC:

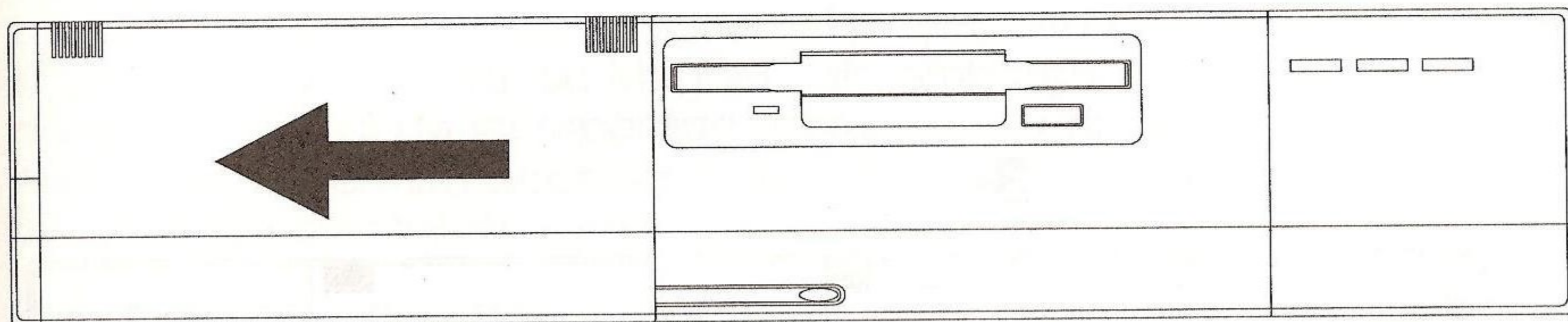

- ★ Cuando la puerta está colocada a la derecha y se ve la ranura del cartucho, el Mega Drive está preparado para activarse.

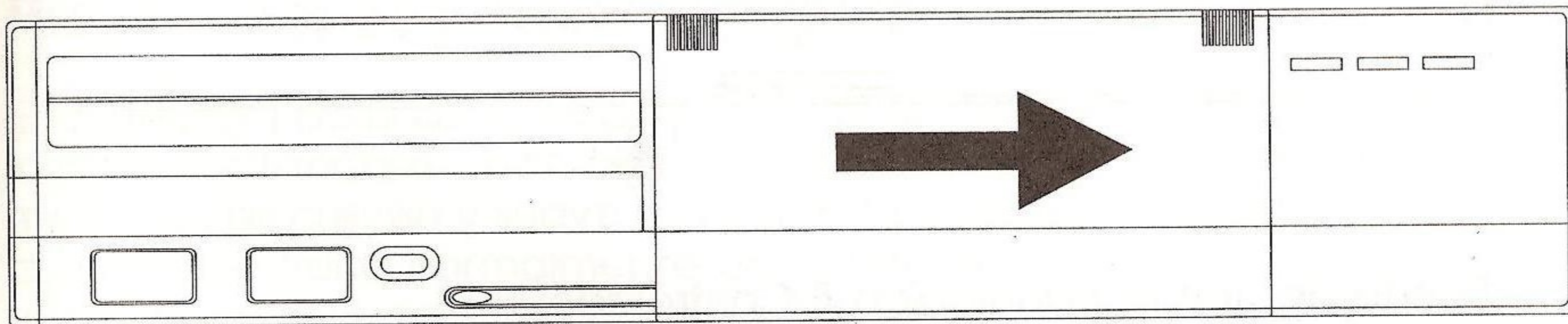

E

# Conexiones del Sistema y Descripción de las Piezas

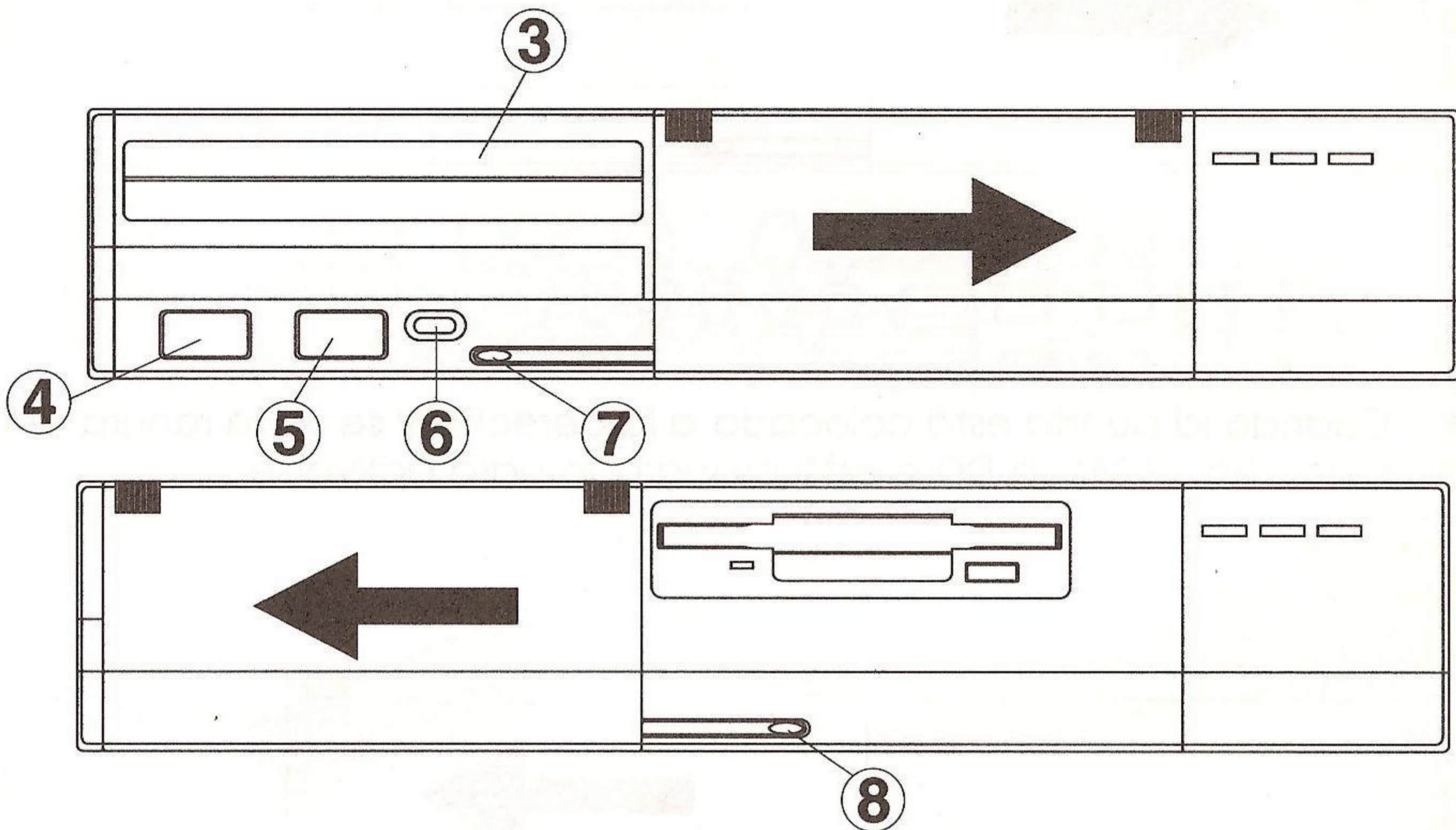
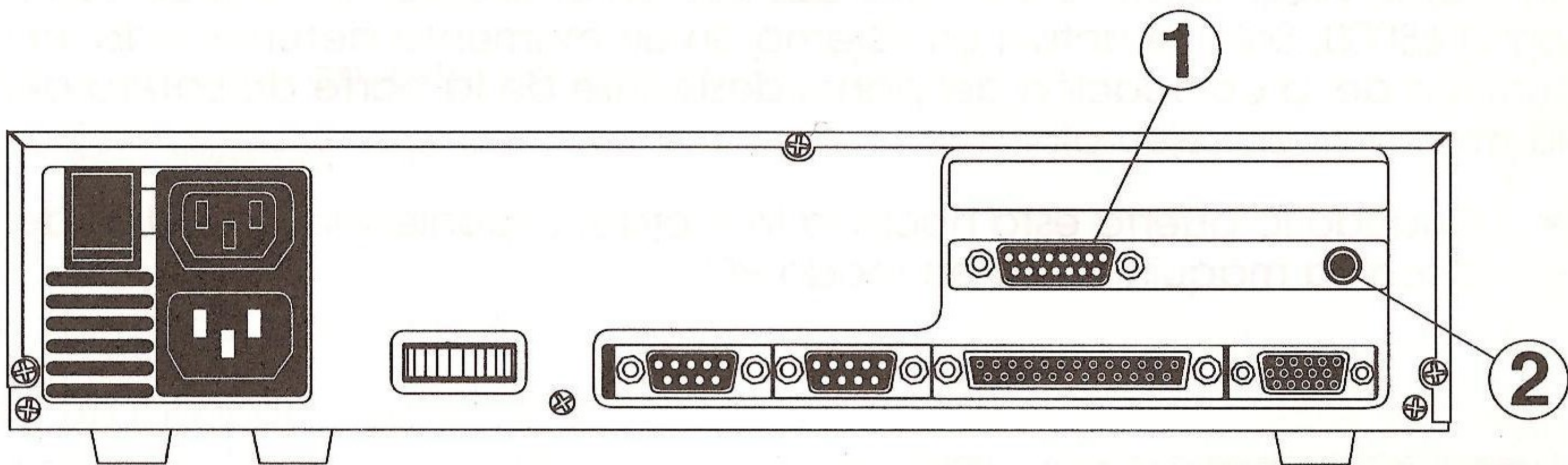

- 1 Puerto del Joystick analógico
- 2 Enchufe para los auriculares estéreo
- 3 Ranura para el cartucho
- 4 Controlador n° 1
- 5 Controlador n° 2
- 6 Puesta a cero del Megadrive
- 7 Volumen del Megadrive
- 8 Volumen de la tarjeta de sonido del PC

Probablemente tenga necesidad de consultar las instrucciones del usuario del PC7386SX para ver cómo se conectan los diferentes elementos de su sistema MegaPC antes de poder conectar e inicializar el PC. Consulte el capítulo 3 del manual del PC7386SX (en la caja del teclado).

# Modo de Funcionamiento del PC

El funcionamiento en este modo, es exactamente el de un PC normal y está descrito con todo detalle en el manual del usuario del PC7386SX. La única parte del hardware que no está descrita en el manual del PC, es la que se refiere al sistema del sonido extra del PC y a la opción de puerto de juegos.

## Sistema de Sonido del PC

La gama de sonidos disponibles en el propio altavoz interno del PC, es sin duda, muy limitada. Su MegaPC, sin embargo, tiene un sintetizador de sonido digital FM incorporado (compatible con la tarjeta de sonido Adb), que le permite acceder a una dimensión completamente nueva de música y efectos de sonido generados por PC.

Los altavoces para escuchar los sonidos producidos por su MegaPC, están incorporados en su monitor, de manera que no hay necesidad de tener ningún cable visible, o altavoces sueltos. Si necesita un poco más de intimidad, hay un enchufe para auriculares, en la parte trasera de la máquina, para su uso. Esto desactivará los altavoces del monitor. El volumen de sonido del sintetizador está controlado por un mando deslizante, en la parte frontal de su máquina. El altavoz del PC tiene su propio control de volumen independiente.

## Puerto del Joystick/ Juegos

El conector Tipo D de 15 vías, acepta cualquiera de la amplia gama de joysticks estándares actualmente disponible. El que viene con su máquina, es preciso y suave, así como fácil de sujetar y usar. Un joystick digital (que tiene normalmente un conector de Tipo D de 9 vías) sólo tiene opciones de arriba, abajo, izquierda, derecha y las cuatro diagonales, pero hay otros de tipo digital, que son compatibles con el puerto analógico.

A pesar de que sólo hay una conexión disponible en la parte trasera de la máquina, es posible jugar con juegos que necesiten dos joystick, usando un cable de separación especial. Póngase en contacto con su distribuidor para obtener detalles sobre cómo puede comprar un cable ya hecho.

## Otras Notas

En cuanto a todos los demás puntos referentes al PC, por favor consulte el manual del usuario del PC7386SX, incluido en el paquete del teclado. Cuando lea este manual, por favor tenga en cuenta que el panel frontal deslizante debe estar colocado totalmente a la derecha y que cualquier dibujo visto desde delante o desde detrás del PC7386SX estándar, será diferente de su propio MegaPC.

Tenga también en cuenta que cuando la máquina está conectada en modo Mega Drive, deslizando el panel frontal totalmente a la derecha, el PC seguirá funcionando y ejecutando cualquier software que se estuviera usando en ese momento. Sólo se desactiva el vídeo del PC.



# Funcionamiento del Mega Drive

Una vez que el panel frontal deslizante se empuje completamente a la derecha, aparecerán la ranura del cartucho y las conexiones del controlador del Mega Drive. La pantalla del monitor deberá ponerse en blanco. El Mega Drive está ahora en modo de espera, listo para activarse.

1. Primero conecte su controlador al puerto de la izquierda marcado como "Control Pad 1".
2. Asegúrese de que el volumen está a un nivel bajo usando el Control de Volumen del Mega Drive
3. Coja un cartucho y colóquelo de la forma correcta con respecto a los dibujos de las puertas del cartucho.
4. Pulse el lado de conexión del cartucho que tiene el borde dorado cuidadosamente entre las puertas hasta que lo sienta encajado en el conector interno, y entonces empuje firmemente todo el cartucho hacia dentro.

(Nota: En las primeras inserciones puede que éste se note un poco justo).

5. Hay un conmutador para detectar cuando se ha encajado totalmente el cartucho y después de un corto periodo de tiempo, éste comunicará al Mega Drive que abandone el modo de espera y se ponga en funcionamiento.
6. El juego que Vd. ha insertado, debe ejecutarse ahora. Siga las instrucciones del software para poder jugar.
7. Si el juego no ha comenzado, compruebe lo siguiente:
  - \* ¿El cartucho está colocado correctamente y totalmente dentro de la máquina?
  - \* ¿El cartucho está del lado correcto?
  - \* ¿Es un cartucho genuino de 16-bit Mega Drive de Sega?
  - \* Si todo lo anterior está bien, intente empujar brevemente el botón "Reset" (puesta a cero) del Mega Drive.
8. Para retirar el cartucho, agarre simplemente la parte saliente del cartucho, y tire suavemente. La acción de retirar el cartucho, pondrá de nuevo al Mega Drive en modo de espera.

9. Puede ahora insertar un juego diferente, o deslizar la puerta de nuevo hacia la izquierda y volver a modo PC (después de retirar los conectores del controlador).

## Mejoras y Periféricos del Mega Drive

Existe la opción en todos los Mega Drives independientes de Sega, de añadir ciertos periféricos a la máquina, mediante un conector de expansión, por ejemplo, Unidades CD ROM. Para una total compatibilidad, este puerto de conexión se ha incluido en su MegaPc de Amstrad. Bajo las puertas de los cartuchos, hay una cubierta de plástico que se puede quitar, detrás de la cual está el conector de expansión.

**PRECAUCION:** NO RETIRE ESTA TAPA, A MENOS QUE EL SUMINISTRO ELECTRICO ESTE DESCONECTADO, Y VAYA A USAR LA CONEXION.

LAS CONEXIONES QUE QUEDEN EXPUESTAS, SON SENSIBLES A LA ELECTRICIDAD ESTATICA.

Para hacer la conexión entre el MegaPC y el periférico, necesitará un "Cable del Interface" y un "Cartucho de Control de Periféricos". Por favor póngase en contacto con su distribuidor para obtener información sobre el suministro de estas piezas.

Si Vd. ya tiene las piezas necesarias, siga el siguiente procedimiento para la conexión y el uso:

1. Asegúrese de que el suministro eléctrico está desconectado tanto del MegaPC como del periférico.
2. Conecte el cable del interface a las dos unidades, asegurándose de que los conectores están totalmente colocados en el sentido correcto.
3. Conecte cualquier otro equipo al PC o el periférico que se pueda necesitar.
4. Encienda el MegaPC y luego el periférico. Con el MegaPC en modo de espera del Mega Drive, inserte el Cartucho de Control. El sistema se debe activar normalmente (después de un corto periodo de tiempo), pero funcionará con el equipo periférico.
5. Cuando haya terminado de usar el sistema, retire el cartucho y luego desconecte el suministro eléctrico del dispositivo periférico.

Il prodotto descritto in questo manuale ed i prodotti da usare con esso sono soggetti ad un continuo processo di sviluppo e di miglioramento.

Questo manuale viene fornito gratuitamente con l'unico scopo di assistere il lettore nell'uso del prodotto. Le informazioni contenute in questo manuale e la relativa documentazione, anche se forniti in buona fede da AMSTRAD, potrebbero contenere errori.

AMSTRAD NON FORNISCE ALCUNA GARANZIA, NE' IMPLICITA NE' ESPLICITA, INCLUSA, MA NON LIMITATA, LA GARANZIA IMPLICITA DI COMMERCIALIZZABILITA' O DI IDONEITA' PER UN DETERMINATO USO; AMSTRAD NON SI ASSUME RESPONSABILITA' PER ALCUNA PERDITA O DANNO DERIVANTI DALL'USO DI INFORMAZIONI FORNITE OD OMESSE.

Questo manuale può contenere errori tecnici o tipografici. Le informazioni contenute in questo manuale sono costantemente aggiornate; tali modifiche verranno riportate sulle successive edizioni di questa pubblicazione. AMSTRAD può apportare miglioramenti e/o modificare il prodotto e/o il software fornito senza avvisare i clienti di tale modifica.

Il prodotto descritto non è stato previsto e non dovrebbe essere utilizzato per usi o in connessione ad attività pericolose o nelle quali un errore o guasto potrebbe provocare danni fisici o offese a persone; AMSTRAD non autorizza tali usi.

Prima di utilizzare il prodotto è necessario leggere con cura queste istruzioni e tutto ciò che viene fornito con il prodotto, compreso il certificato di garanzia.

## **IMPORTANTE**

I termini e le istruzioni contenuti nel certificato di garanzia fornito con il prodotto devono essere seguiti con cura.

## **ESCLUSIONE DI DANNI CONSEGUENZIALI**

IN NESSUN CASO, AMSTRAD ACCETTA RESPONSABILITA' PER DANNI O PERDITE DI QUALUNQUE GENERE DERIVANTI DALL'USO DI QUESTO MANUALE O DEI PRODOTTI USATI CON ESSO O DI QUALUNQUE INFORMAZIONE FORNITA OD OMESSA IN QUESTO MANUALE, INCLUSI E SENZA LIMITAZIONI DANNI ECONOMICI O FINANZIARI, DANNEGGIAMENTI DI APPARECCHI PERIFERICI O DI ALTRI PRODOTTI, PERDITE DI USO, DI PRODUTTIVITA' E DI TEMPO.

NULLA DI QUANTO E' CONTENUTO IN QUESTO DOCUMENTO INTENDE ESCLUDERE O LIMITARE I DIRITTI LEGALI DEL CONSUMATORE.

Non è permesso adattare o riprodurre in alcuna forma questo manuale, né parte di esso né il prodotto qui descritto se non dietro preventiva approvazione scritta della AMSTRAD S.p.A.

Edita da AMSTRAD plc, Brentwood (GB)  
Prima edizione Agosto 1992

Scritto da Bob Hopkins  
Prodotto da Janet Kiddier

MS-DOS è un marchio registrato della Microsoft Corporation.

IBM è un marchio registrato della International Business Machines Corporation.

AMSTRAD è un marchio registrato della AMSTRAD plc

Amstrad PC7386SX e MegaPC sono marchi di fabbrica della AMSTRAD plc.

Mega Drive è un marchio di fabbrica della Sega Enterprises Ltd.

Il MegaPC è prodotto e venduto da Amstrad su licenza della Sega Enterprises Ltd.

L'uso non autorizzato del nome o del marchio AMSTRAD è rigorosamente vietato.

Copyright 1992 AMSTRAD plc, England. Tutti i diritti riservati.

# Introduzione

Questo PC è basato sul computer Amstrad PC7386SX, che incorpora un processore 80386sx. Dispone di 1 MB di memoria RAM (espandibile a 16 MB sulla scheda madre) e di un adattatore video VGA capace di gestire una risoluzione di 640 x 480 punti in 16 colori.

Oltre a queste funzioni standard per i PC, questo sistema dispone anche di estese disponibilità sonore grazie al sintetizzatore Adlib e di un sistema a cartucce per giochi con porta incorporata per due joystick analogici.

Queste ultime importanti disponibilità aggiuntive, rendono questo sistema unico al mondo, poiché non solo consentono di giocare con i videogiochi per PC, ma anche con quelli nel formato di cartucce da 16 bit per Sega Mega Drive che hanno riscosso tanto successo ovunque. *Con ciò il sistema diventa un vero e proprio MegaPC!!*

## Panoramica del sistema

Lo scatolone del MegaPC contiene a sua volta le tre seguenti confezioni:

1. Unità di Sistema MegaPC
2. Monitor MegaPC VGA 14" a colori
3. Tastiera

Se ne mancasse anche uno solo, si consiglia di rivolgersi al proprio rivenditore.



## Confezione Unità MegaPC

All'interno di questa confezione dovrebbero esserci i seguenti elementi:

- \* una Unità di Sistema MegaPC
- \* un joystick analogico
- \* una manopola giochi Mega Drive
- \* un mouse
- \* questo manuale di istruzioni

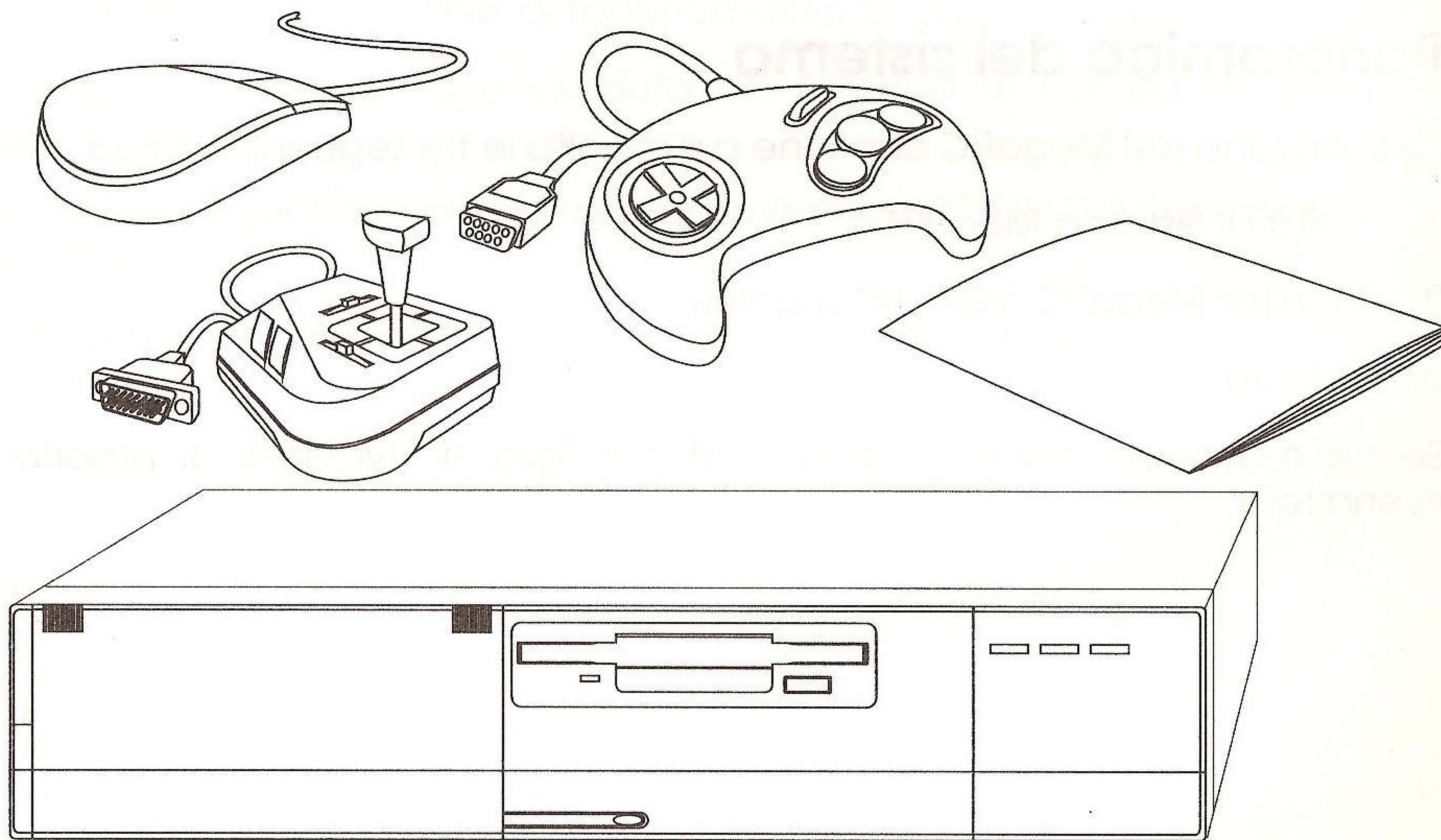

## Confezione Monitor MegaPC

All'interno di questa confezione dovrebbero esserci:

- \* un monitor VGA Dual Sync 14" a colori con altoparlanti incorporati
- \* un manuale di istruzioni

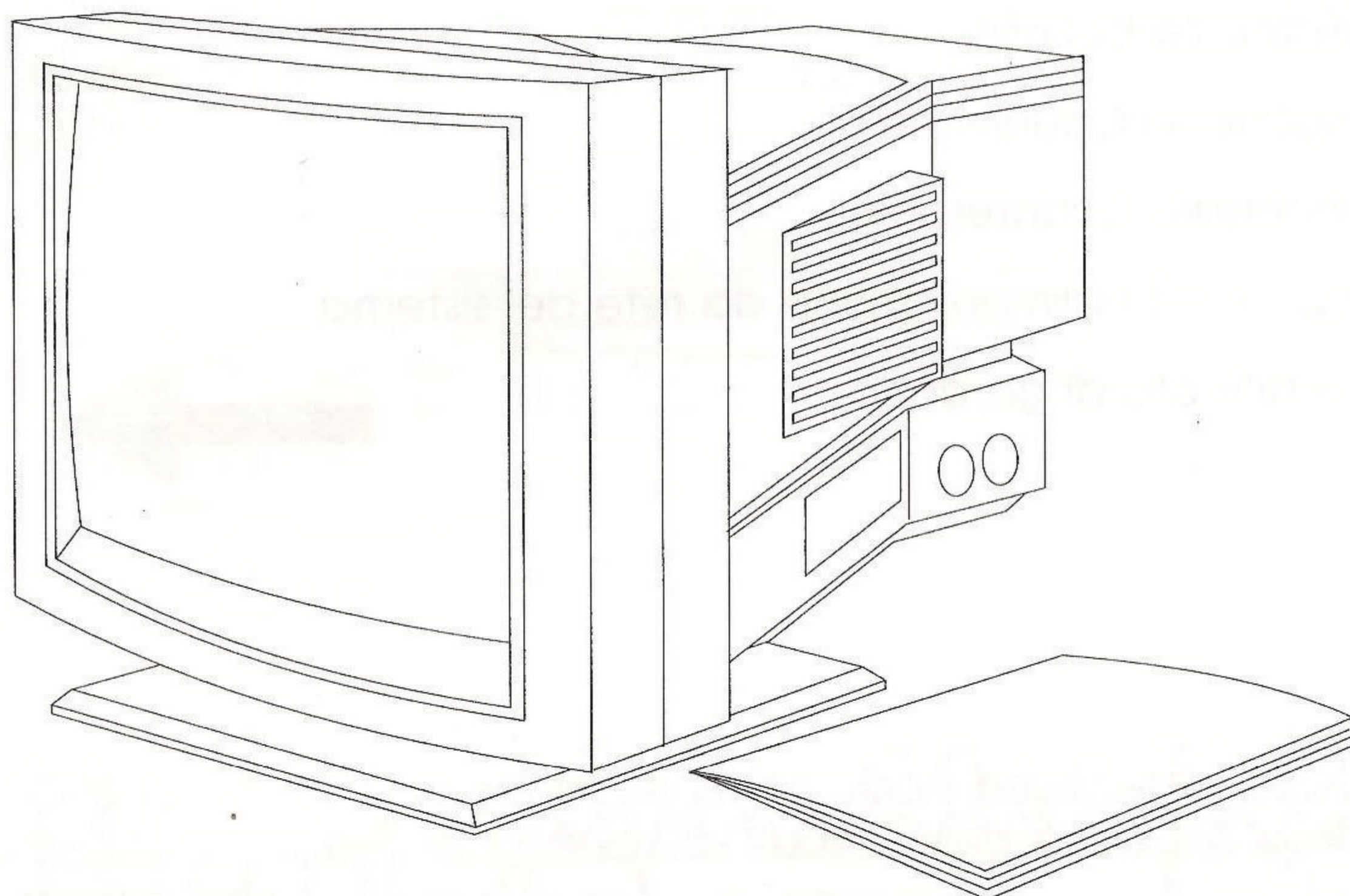

## Confezione Tastiera

All'interno di questa confezione dovrebbero esserci:

- \* una tastiera di tipo PS/2
- \* un manuale d'uso per il PC7386SX
- \* tre dischetti DOS 5.0
- \* un manuale DOS 5.0
- \* un dischetto Counterpoint
- \* un manuale Counterpoint
- \* un cavo per l'alimentazione da rete del sistema
- \* un certificato di garanzia

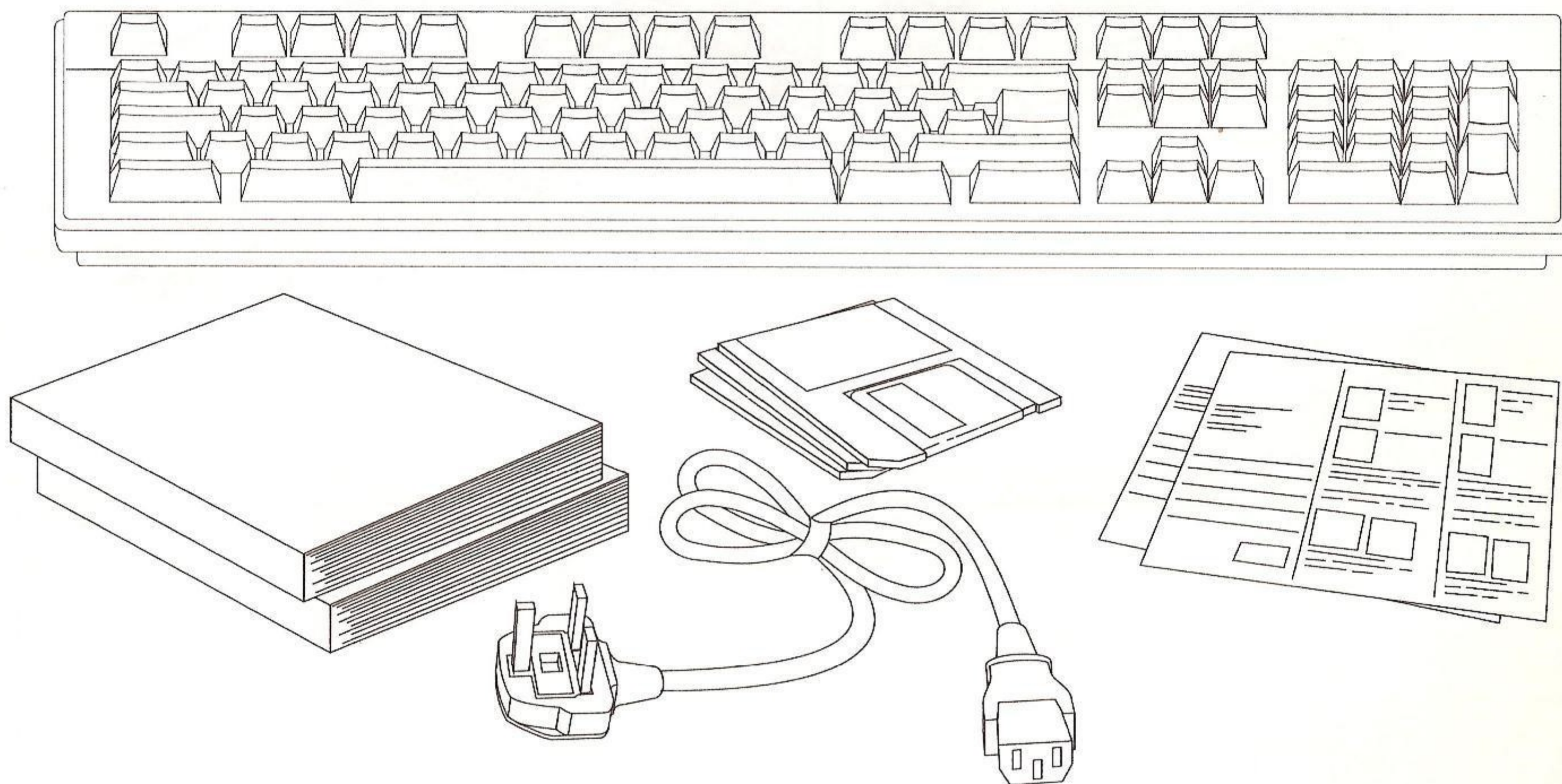



# Descrizione del Sistema

Il Sistema MegaPC è composto da due diversi sottosistemi, ciascuno con il proprio processore: il sottosistema PC è costruito intorno ad un 80386sx, mentre il Mega Drive intorno ad un 68000. Solo uno dei sottosistemi è attivabile di volta in volta per mezzo dello scorrimento di uno sportello del pannello frontale della macchina, cioè:

- \* quando lo sportello è spostato a sinistra in modo che lascia libera l'unità a dischi, la macchina è in modalità PC;

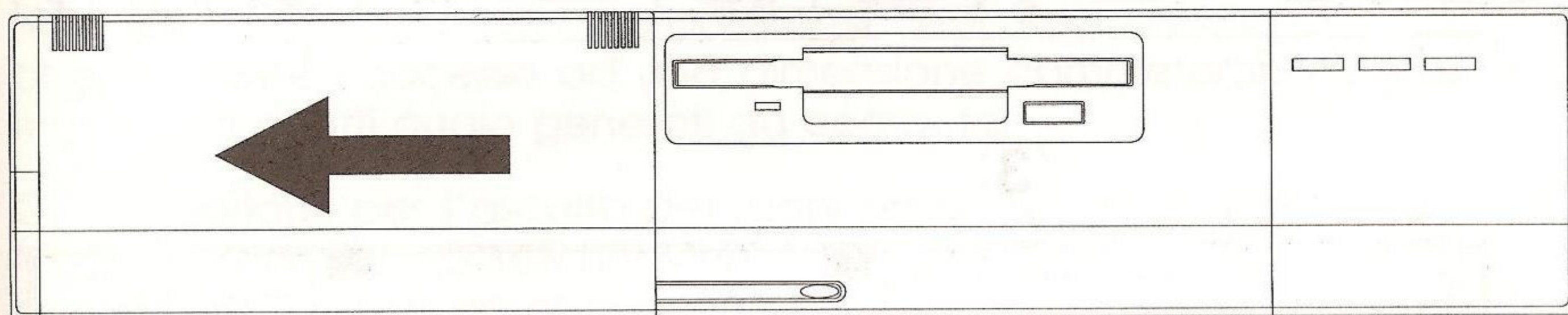

- \* quando lo sportello è spostato a destra in modo che lascia liberi l'alloggiamento per la cartuccia, l'unità Mega Drive è pronta per essere attivata.

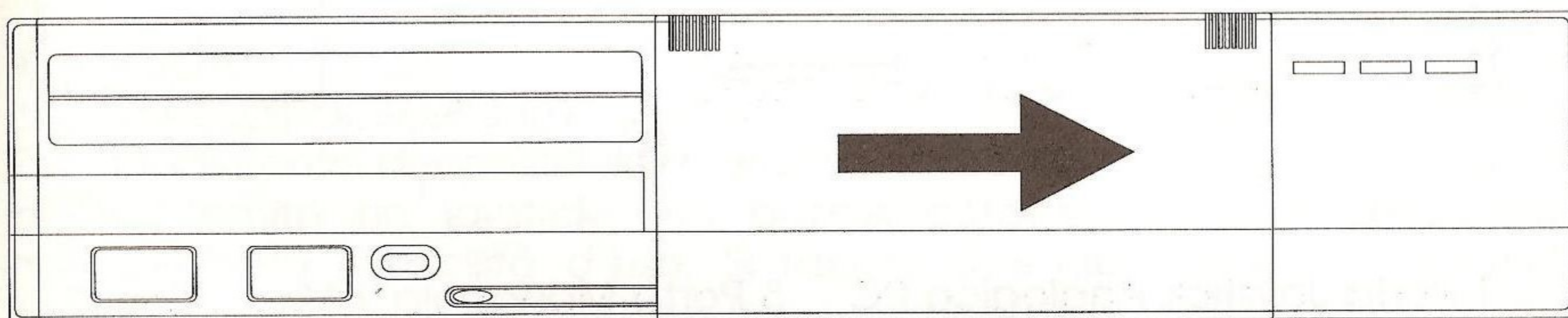

# Descrizione Connettori e Componenti del Sistema

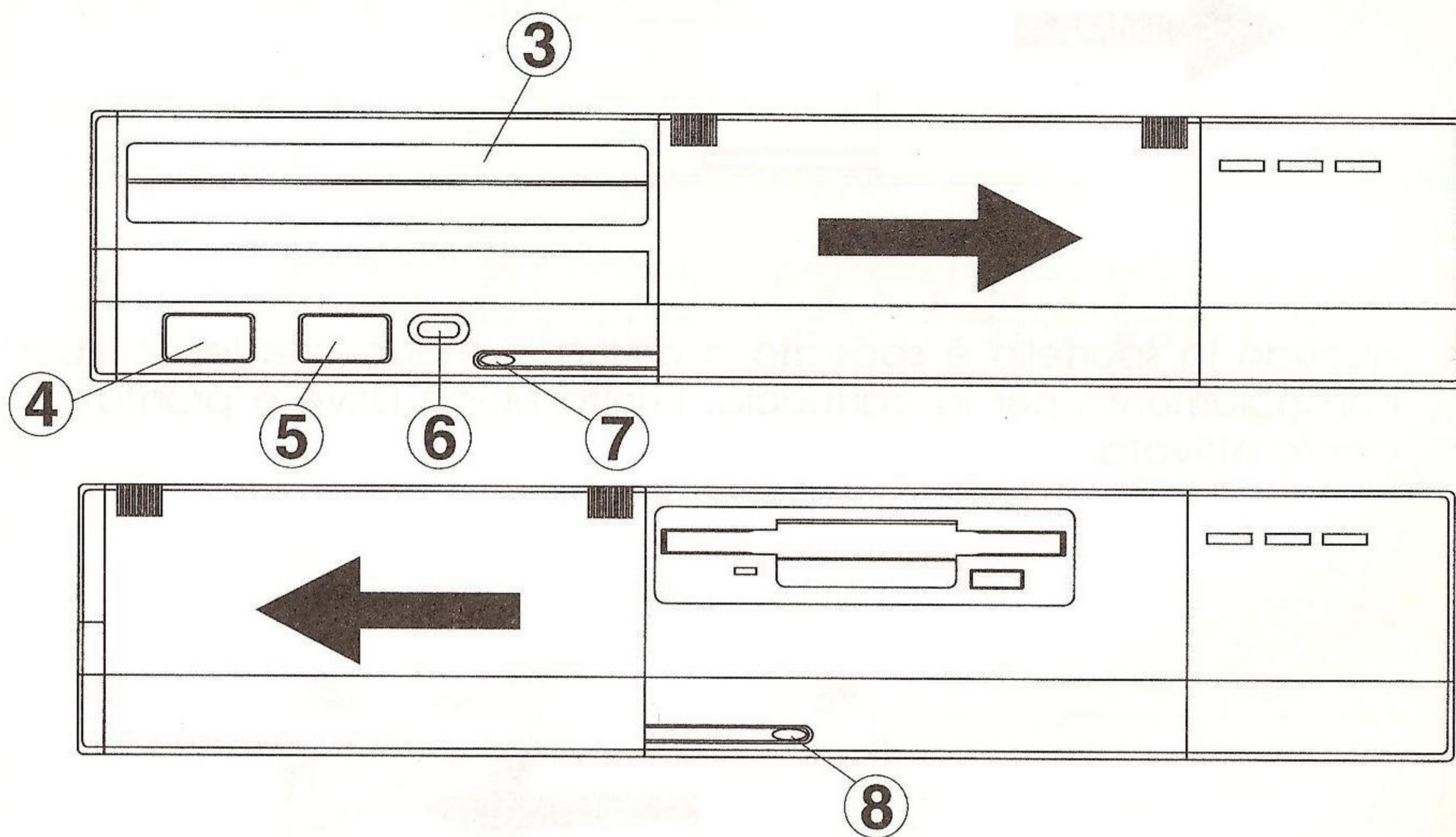
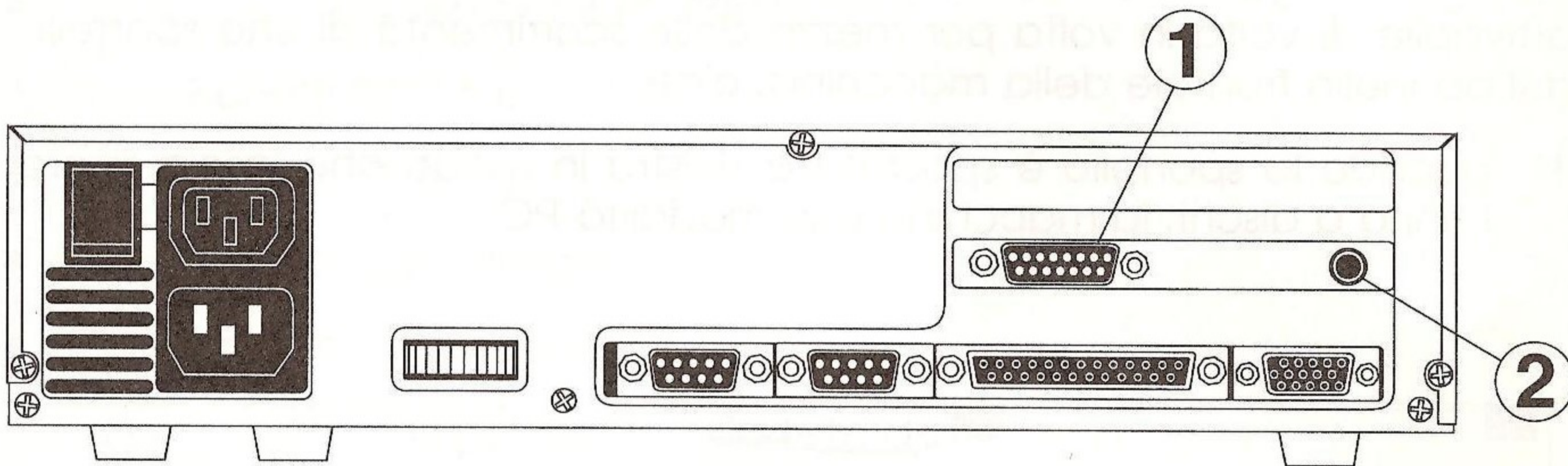

- |                               |                               |
|-------------------------------|-------------------------------|
| 1 Porta Joystick Analogico PC | 5 Porta Manopola 2 Mega Drive |
| 2 Presa Auricolare Stereo     | 6 Riavvio Mega Drive          |
| 3 Alloggiamento Cartuccia     | 7 Volume Mega Drive           |
| 4 Porta Manopola 1 Mega Drive | 8 Volume Scheda Suono PC      |

Per le istruzioni relative al collegamento dei vari elementi del MegaPC, prima di configurare e inizializzare il PC, è opportuno consultare il Manuale D'uso del PC7386SX, Capitolo 3 (nella scatola contenente la tastiera).

# Modalità PC

Il funzionamento in questa modalità è esattamente quello di un normale PC ed è descritto con tutti i particolari nel Manuale d'Uso del PC7386SX. L'unica parte hardware non descritta nel manuale del PC è quella relativa alla porta Giochi/Joystick e all'Impianto Suono PC aggiuntivi.

## Impianto Suono PC

La gamma di suoni disponibili nel PC tramite l'altoparlante interno è, come noto, estremamente limitata. Il MegaPC però dispone di un sintetizzatore digitale FM incorporato (scheda suono Adlib compatibile) che consente l'accesso ad una dimensione completamente nuova di musica ed effetti audio generati da computer.

Gli altoparlanti per l'ascolto dei suoni prodotti dall'Impianto Suono del MegaPC sono incorporati nel Monitor, in modo che non è più necessario avere cavi o casse acustiche vaganti. Se poi si richiede una maggiore intimità nell'ascolto, sul retro della macchina si trova una presa per un'eventuale cuffia auricolare stereo, che, se usata, disattiva gli altoparlanti nel monitor. Il volume sonoro del sintetizzatore è controllabile tramite un cursore posto sul pannello frontale della macchina. L'altoparlante interno del PC ha inoltre una propria manopola indipendente per il controllo del volume.

## Porta Giochi/Joystick

Il connettore di tipo D a 15 contatti consente il collegamento di un qualsiasi joystick, scelto fra l'ampia serie di joystick analogici standard per PC attualmente disponibili sul mercato. In dotazione al MegaPC viene anche fornito un joystick con buone caratteristiche di precisione, manovrabilità e facilità d'uso. Si faccia attenzione poiché i joystick digitali (che normalmente hanno il connettore a D a 9 contatti) consentono solo movimenti nelle otto direzioni principali (orizzontali, verticali e diagonali) e ve ne sono alcuni sul mercato che sono compatibili con le porte analogiche.

Nonostante vi sia solo una porta per joystick sul retro della macchina, è comunque possibile giocare con videogiochi che prevedono due joystick usando uno speciale cavo a due vie. In questi casi si faccia riferimento al proprio rivenditore per informazioni su come reperire tali cavi.

## Altre Note

Per ogni altra eventualità riguardante il PC, si faccia riferimento al Manuale d'Uso del PC7386SX incluso nella scatola della tastiera.

Leggendo quel manuale si dovrà tener presente che il MegaPC dovrà sempre avere lo sportello scorrevole del pannello frontale tutto spostato a sinistra e che ogni eventuale illustrazione della parte frontale o posteriore del PC7386SX potrà essere differente rispetto a quella del MegaPC.

Si tenga presente inoltre che quando la macchina viene commutata a funzionare in modalità Mega Drive facendo scorrere a destra lo sportello sul pannello frontale, il PC continua a funzionare e ad eseguire qualsiasi programma in esecuzione in quel momento, solo il video del PC viene disabilitato.

# Modalità Mega Drive

Quando si fa scorrere completamente a destra lo sportello del pannello frontale si libera la parte sinistra del pannello comprendente l'alloggiamento per le cartucce giochi e le prese per le manopole giochi. Quindi lo schermo dovrebbe svuotarsi ed il Mega Drive si pone in modalità di attesa, pronto per l'attivazione. In modalità Mega Drive si operi come segue:

1. Connettere la manopola giochi alla porta contrassegnata come "Control Pad 1".
2. Abbassare il volume, usando la manopola di Controllo Volume del Mega Drive.
3. Prendere una cartuccia e orientarla correttamente verso la porta, seguendo i disegni riportati sulla porta stessa.
4. Spingere la parte dei contatti dorati della cartuccia con cura nell'apertura della porta fino a sentire il connettore interno, quindi spingere con decisione e a fondo la cartuccia.

(Nota: le prime volte che si effettua questa operazione ci si può trovare un po' a disagio).

5. Nel sistema c'è un sensore che rileva la presenza di una cartuccia correttamente inserita e dopo un breve ritardo fa uscire il Mega Drive dallo stato di attesa e lo attiva.
6. Il gioco inserito dovrebbe ora essere iniziato, si seguano dunque le relative istruzioni.
7. Se il gioco non è iniziato, effettuare i seguenti controlli:
  - \* La cartuccia è inserita a fondo e correttamente?
  - \* La cartuccia è nel verso giusto (o sottosopra)?
  - \* E' una cartuccia originale Sega 16-bit Mega Drive?
  - \* Se tutto è a posto, provare a premere il pulsante di Riavvio del Mega Drive (Reset).
8. Per estrarre la cartuccia, afferrare semplicemente il retro della cartuccia e tirare con dolcezza. L'estrazione della cartuccia comporta il ritorno automatico del Mega Drive in stato di attesa.
9. Si può allora inserire un'altra cartuccia giochi, oppure far scorrere lo sportello del pannello frontale a sinistra e tornare alla modalità PC (dopo aver tolto gli eventuali connettori delle manopole gioco).

# Estensioni e Periferiche per Mega Drive

In tutti i sistemi Sega Mega Drive esiste la possibilità di aggiungere periferiche (ad esempio lettori CD-ROM) tramite un connettore di espansione. Per una totale compatibilità con tali sistemi, questa porta di espansione è stata inclusa anche nel MegaPC. Infatti, proprio sotto la porta di accesso delle cartucce si trova un piccolo coperchio di plastica, dietro il quale è situato il suddetto connettore di espansione.

**ATTENZIONE:** NON RIMUOVERE TALE COPERCHIO A MENO CHE NON SIA STATA TOLTA L'ALIMENTAZIONE E SI INTENDE USARE IL CONNETTORE.

IL CONNETTORE SCOPERTO E' PARTICOLARMENTE SOGGETTO AD ELETTRICITA' STATICA.

Per collegare il MegaPC alla periferica occorrono uno speciale cavo di interfaccia (Interface Cable) e una speciale cartuccia di controllo della periferica (Peripheral Control Cartridge). Per la fornitura dei suddetti accessori si consulti il proprio rivenditore.

Se si disponesse già dei necessari accessori, per il collegamento e l'uso della periferica si proceda secondo le seguenti istruzioni:

1. Assicurarsi che sia il MegaPC che la periferica siano sconnessi dalla rete di alimentazione.
2. Collegare il cavo di interfaccia fra i due apparecchi, assicurandosi che i connettori siano ben inseriti e per il verso giusto.
3. Collegare ogni altra apparecchiatura richiesta al PC o alla periferica.
4. Accendere il MegaPC e poi la periferica. Con il MegaPC in stato di attesa, inserire la cartuccia di controllo. Il sistema dovrebbe quindi attivarsi come di consueto (dopo un breve ritardo) e la periferica dovrebbe funzionare come previsto.
5. Al termine, rimuovere la cartuccia di controllo e poi scollegare dalla rete di alimentazione la periferica.



The image features a dark background with a white grid pattern that curves upwards from the bottom left towards the top right. A white, irregularly shaped area is positioned in the upper left, resembling a torn piece of paper or a splash. At the bottom, a dark rectangular box contains the word "Amstrad" in a white, serif font.

Amstrad

616Z001-41788-1